



# OPC506E

## 6-INCH CYCLONIC CHIPPER SHREDDER WITH ELECTRIC START

POWERED BY A KOHLER® COMMAND PRO® WITH ELECTRIC START

# USER MANUAL

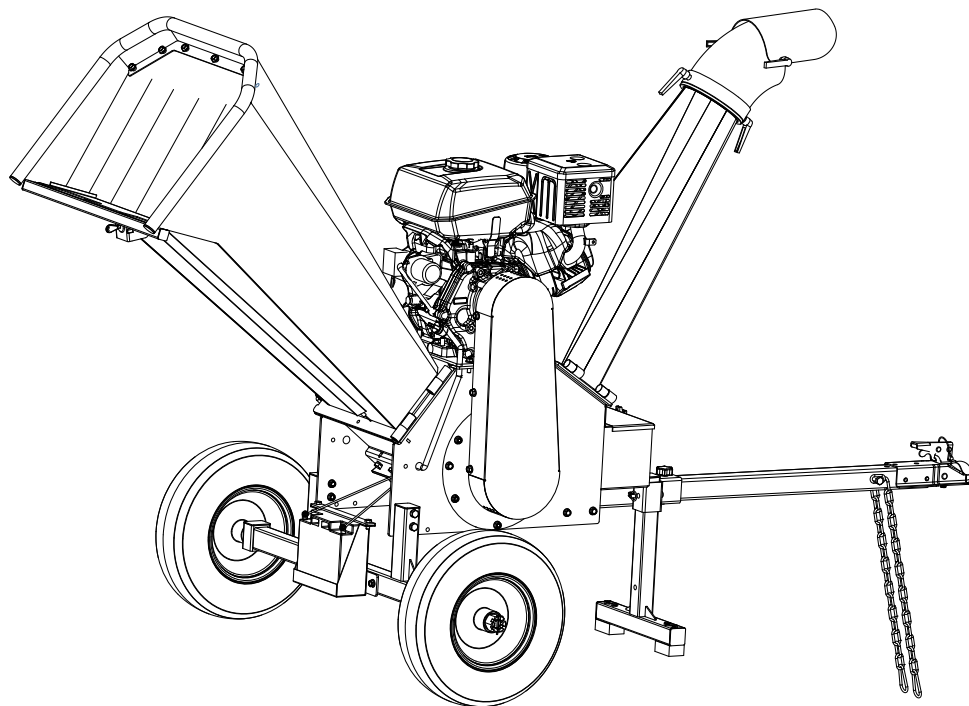

### CANADA

5330 MAINWAY  
BURLINGTON, ONTARIO  
L7L6A4 CANADA

### USA

3750 SOUTH AVENUE  
NORTH UNIT, TOLEDO, OHIO  
43615 USA

**NOTE:** If you find any damaged or missing parts please call Marlon Customer Service or contact us via our website. We will replace any damaged or missing parts to you for free. Please do not return to the store.

CUSTOMER SERVICE 1 (888) 277-6960 | WWW.DK2.COM



## WARRANTY

### PLEASE DO NOT RETURN TO THE STORE.

You have a 1-year warranty and Marlon will replace a defective part for free. Call us at 1 (888) 277-6960 for warranty parts and questions.

### WHAT IS COVERED - 3-YEAR ENGINE AND 1-YEAR LIMITED WARRANTY INCLUDED

Marlon Recreational Products Ltd. warrants to the original purchaser that product will be free and clear of manufacturing defects in workmanship and materials under normal use and service for a period of one (1) year from the date of the original purchase. If within one (1) year from the original date of purchase this product fails due to defect in material or workmanship, Marlon will repair, replace, or supply any covered defective part at our option. Marlon is 1-year parts only warranty no labor. Kohler 3-year warranty is PARTS and LABOR.

Upon expiry of one (1) year, Marlon will have no further liability related to the product. Marlon does not authorize any party, including its authorized distributors or dealers, to offer any other warranty on behalf of Marlon Recreational Products Ltd.

### SERIAL NUMBERS MUST BE REGISTERED ONLINE AT WWW.DK2.COM, WARRANTY NON-TRANSFERABLE.

**Kohler Engines — Kohler CH Series engines — 3-year parts and labour warranty.**

**Kohler Engines — Kohler SH Series engines — 2-year parts and labour warranty.**

**Marlon — 1-year parts only, no labour.**

Please see your Kohler Engine Manual for further engine warranty information.

### THIS WARRANTY DOES NOT COVER OR APPLY TO:

- a) Damage to the product due to misuse, mishandling and abuse
- b) Improper installation, maintenance, and storage
- c) Expendable parts such as nuts and bolts, pins and springs, wiring and switch components, hydraulic hoses and fittings, cutting teeth, cutting chains, cutting blades, throttles, belts, and tires
- d) Normal wear and tear
- e) Consequential damage and incidental damages such as damage to persons or property

### PROCEDURE FOR OUTDOOR EQUIPMENT WARRANTY

Within the one (1) year warranty period, the purchaser of the product can call **1 (888) 277-6960** or contact us at **www.dk2.com**. Notify us of the claimed defect and provide proof of original purchase. At this time the validity of the claim will be determined, and if approved, replacement parts will be issued. No returned product will be accepted under warranty unless accompanied by an RGA# issues by Marlon Recreational Products Ltd.

### DAMAGED FREIGHT

Damage to your product caused by freight mishandling is not covered under warranty. If your freight arrives damaged, **REFUSE** it. **Inspect your product when it arrives**, otherwise if you accept it, you will be responsible for filing any freight claims with the delivery company. Marlon warranty excludes damage to product.

### RETURNS BEFORE GAS AND OIL

Follow the return policy from the retailer you purchased the equipment from.

### RESOLUTION FOR A DEFECTIVE PRODUCT AFTER GAS AND OIL HAS BEEN ADDED

Call us at **1 (888) 277-6960** between 8am - 4pm EST Monday to Friday.

# TABLE OF CONTENTS

---

WARRANTY .....	2
TABLE OF CONTENTS .....	3
TECHNICAL SPECIFICATIONS.....	4
<b>SECTION I • SAFETY .....</b>	<b>5</b>
SAFETY CONVENTIONS .....	6
BEFORE OPERATION .....	6
SAFETY DECALS .....	7
GENERAL SAFETY.....	8
OPERATION SAFETY.....	11
<b>SECTION II • ASSEMBLY .....</b>	<b>14</b>
STEP 1: CHECK THE PACKING.....	15
STEP 2: CHUTES .....	16
STEP 3: AXLE & WHEELS .....	17
STEP 4: TOW BAR ASSEMBLY & BATTERY .....	18
STEP 5: DROP STAND.....	19
STEP 6: TOW BAR .....	20
ENGINE CHECKLIST .....	21
REVERSING THE BLADES .....	22
<b>SECTION III • OPERATION.....</b>	<b>23</b>
OPERATING INSTRUCTIONS.....	24
STARTING YOUR EQUIPMENT .....	25
STOPPING YOUR EQUIPMENT .....	25
MAINTENANCE .....	26
TROUBLESHOOTING .....	27
<b>SECTION IV • PARTS &amp; SCHEMATICS .....</b>	<b>28</b>
PARTS LIST .....	29
SCHEMATICS .....	30

# TECHNICAL SPECIFICATIONS

<b>ENGINE</b>	KOHLER® Command PRO® CH440 14 HP 429cc
<b>TIRES</b>	D.O.T. approved (not highway towable and max 25 mph / 40 km/h)
<b>WHEELBASE</b>	47" (119.4 cm)
<b>LOG DIAMETER CAPACITY</b>	Ø6.25" (Ø15.8 cm)
<b>CUTTING BLADES</b>	Dual reversible double-edge
<b>CHIPPER SHREDDER</b>	Auto-adjusting Ø6" (Ø15.2 cm) to Ø1/8" (Ø0.3 cm) materials
<b>GEARBOX</b>	Dual direct drive
<b>EXPULSION CHUTE</b>	Adjustable 180° 59" (149.9 cm) pickup bed height
<b>ASSEMBLED DIMENSIONS</b>	102" (L) x 47" (W) x 59" (H) 259.1 cm (L) x 119.4 cm (W) x 149.9 cm (H)
<b>ASSEMBLED WEIGHT</b>	403 lb (182.8 kg)
<b>SHIPPING DIMENSIONS</b>	45" (L) x 26" (W) x 43" (H) 114.3 cm (L) x 66.1 cm (W) x 109.2 cm (H)
<b>SHIPPING WEIGHT</b>	483 lb (219.1 kg)
<b>COUPLER</b>	2" (5.08 cm) hitch receiver
<b>WARRANTY</b>	3-year KOHLER® 1-year limited Marlon chassis

# **SECTION I • SAFETY**

# SAFETY CONVENTIONS



**DANGER:** This indicates a hazardous situation, which, if not avoided, will result in death or serious injury.



**WARNING:** This indicates a hazardous situation, which, if not avoided, could result in death or serious injury.



**CAUTION:** This indicates a hazardous situation, which, if not avoided, may cause minor or moderate injury.

## ADDITIONAL INFORMATION AND POTENTIAL CHANGES

We reserve the right to discontinue, change, and improve our products at any time without notice or obligation to the purchaser. The descriptions and specifications contained in this manual were in effect at printing. Equipment described within this manual may be optional. Some illustrations may not be applicable to your equipment.

## BEFORE OPERATION



**WARNING:** Read and understand the complete User Manual before assembling or using this product. Failure to comprehend and comply with warnings, cautions and instructions for assembly and operation could result in serious injury or death.



**WARNING:** Do not permit children to operate this equipment at any time. Do not permit others that have not read and understood the complete User Manual to operate this equipment. Operation of power equipment can be dangerous. It is the sole responsibility of the operator to understand the assembly and safe operation of this product.



### **DANGER: INTENDED USE**

Do not use this equipment for any purpose other than chipping wood, for which it was designed. Any other use is unauthorized and may result in serious injury or death.



### **DANGER: PERSONAL PROTECTIVE EQUIPMENT**

When operating this equipment, it is essential that you wear safety gear including goggles or safety glasses, steel-toed shoes and tight-fitting gloves (no loose cuffs or draw strings). Always wear ear plugs or sound-deafening headphones to protect against hearing loss when operating this equipment.



**CAUTION:** Do not wear loose clothing or jewelry that can be caught by moving parts of the equipment. Keep clothing and hair away from all moving parts of the equipment.



# SAFETY DECALS

Make sure all safety warning decals are attached and in readable condition.



## ⚠ DANGER ⚠

Do not run engine while open / Ne pas faire fonctionner le moteur lorsque ouvert

**CALIFORNIA PROPOSITION 65  
PROPOSITION CALIFORNIENNE 65**

**⚠ WARNING/AVERTISSEMENT ⚠**

(EN) Crude oil, gasoline, diesel fuel and other petroleum products can expose you to chemicals such as toluene and benzene that are known to the State of California to cause cancer and birth defects or other reproductive harm.

(FR) Le pétrole brut, l'essence, le carburant diesel et d'autres produits pétroliers peuvent vous exposer à des produits chimiques tels que le toluène et le benzène qui sont connus dans l'État de Californie pour causer le cancer et des malformations congénitales ou d'autres troubles de la reproduction.

For more information go to  
Pour plus d'informations, allez à  
[www.p65Warnings.ca.gov](http://www.p65Warnings.ca.gov)

## BLOCKAGE / OBSTRUCTION

1. Unplug spark plug / Débranchez la bougie d'allumage
2. Remove Cover / Retirez le couvercle
3. Turn counter-clockwise / Tournez dans le sens antihoraire
4. Unjam drum / Dégager le tambour



# GENERAL SAFETY

---



## DANGER: GENERAL SAFETY

Failure to follow warnings, cautions, assembly and operation instructions in the User Manual may result in serious injury or death.



## DANGER: READ THE USER MANUAL BEFORE OPERATION

- **Do not** permit children to operate this equipment at any time. Do not permit others that have not read and understood the complete User Manual to operate this equipment.
- Keep all people and pets a minimum of 10 feet away from the work area when operating this equipment. Only the operator is to be near the equipment during use.
- **Do not** operate the equipment when under the influence of alcohol, drugs, or medication.
- **Do not** allow a person who is tired or otherwise impaired or not completely alert to operate this equipment.



## DANGER: WORK AREA

- **Do not** operate the equipment on icy, wet, muddy or otherwise slippery ground. **ONLY** operate your equipment on level ground. **Operating on a slope could cause the equipment to roll over or logs to fall off of the equipment, which could result in injury.**
- **Do not** operate this equipment in an enclosed area. Exhaust fumes from the engine contain carbon monoxide which can be harmful or deadly when inhaled.
- **Do not** move the equipment over hilly or uneven terrain without a tow vehicle or adequate help.
- Use a tire chock or block on wheels to prevent movement of the equipment while in operation.
- Operate the equipment in daylight or under good artificial light.
- Keep the work area free of clutter.



## WARNING: REPAIR AND MAINTENANCE

- **Do not operate the equipment when it is in poor mechanical condition or in need of repair.** Frequently check that all nuts, bolts, screws are tight.
- **Do not** alter the equipment in any manner. Any alteration will void the warranty and could cause the equipment to be unsafe to operate. Perform all recommended maintenance procedures before using the equipment. Replace all damaged or worn parts immediately.
- **Do not** tamper with the engine to run it at excessive speeds. The maximum engine speed is preset by the manufacturer and is within safety limits. See KOHLER® Engine manual for more information.
- Remove the spark plug wire before performing any service or repair on the equipment.
- **Always check the level of the engine oil before operation.**
- Replacement parts must meet manufacturer's specifications.

**CAUTION: FIRE PREVENTION**

- **Do not** operate the equipment near an open flame or spark. **Gasoline is flammable and can explode.**
- **Do not** fill the gas tank while the engine is hot or running. Allow the engine to cool before refueling.
- **Do not** smoke while operating or refueling the equipment. Gas fumes can easily explode.
- Refuel the equipment in a clear area with no gas fumes or spilled gas. Use an approved fuel container. Replace the gas cap securely. If gas has spilled, move the equipment away from the area of the spill and avoid creating any source of ignition until the spilled gas has evaporated.
- Keep a Class B fire extinguisher on hand when operating this equipment in dry areas as a precautionary measure against possible flying sparks.
- Drain the fuel tank prior to storage to avoid the potential fire hazard. Store gasoline in an approved, tightly sealed container. Store the container in a cool, dry place.
- Turn the fuel shut off valve on the engine to the “OFF” position before towing the equipment. Failure to do so may result in flooding the engine.

**CAUTION: IMPORTANT NOTE**

This equipment is equipped with an internal combustion engine and should not be used on or near any unimproved forest-covered, brush-covered or grass-covered land unless the engine's exhaust system is equipped with a spark arrester meeting applicable local or state laws (if any). If a spark arrester is used, it should be maintained in effective working order by the operator. In the state of California a spark arrester is required by law. Other states have similar laws.

Federal laws apply on federal lands. A spark arrester muffler is available as an accessory at your nearest engine dealer. Always check legal requirements in your area.

**CAUTION: TOWING SAFETY**

- Check all local and state regulations regarding towing, licensing, and lights before towing your equipment.
- Check before towing to make sure that the equipment is correctly and securely attached to the towing vehicle and that the safety chains are secured to the hitch or bumper of the vehicle with enough slack to allow turning.
- **Do not** carry any cargo or wood on the equipment.
- **Do not** allow anyone to sit or ride on the equipment.
- Disconnect the equipment from the towing vehicle before operating it.
- Use care when backing up with the equipment in tow to avoid jack-knifing. Allow for added length of the equipment when turning, parking, crossing intersections and in all driving situations.
- **Do not exceed 25 mph (40 km/h) when towing your equipment.** Towing the equipment at speeds higher than 25 mph (40 km/h) could result in loss of control, damage to the equipment, serious injury or death. Adjust towing speed for terrain and conditions. Be extra cautious when towing over rough terrain.

**WARNING: PROPER MAINTENANCE AND STORAGE**

- Keep machine, attachments and accessories in safe working condition.
- Check engine mounting bolts and other hardware before each use for proper tightness. Never operate your chipper in poor mechanical condition or when in need of repair. Be sure all safety guards and shields are in proper position. These safety devices are for your protection.
- Never store the equipment with fuel in the fuel tank inside a building where ignition sources are present, such as hot water and space heaters, clothes dryers and the like. Allow the engine to cool before storing in any enclosure.
- If the fuel tank is to be drained, do this outdoors.
- If it is necessary for any reason to unclog the feed chute or discharge openings or to inspect or repair the equipment where a moving part can come in contact with your body or clothing, shut the machine off, allow all moving parts to come to a complete stop, disconnect the spark plug wire(s) and allow the engine to cool before attempting to unclog, inspect or repair.
- Check the blade mounting screws before each use for proper tightness. Also visually inspect the blade for wear and damage. Replace the blade with parts that meet original equipment specifications.
- Blades should be checked for sharpness and the bolts attaching them to the flywheel for tightness before each operation.
- Replace the nylock nuts securing the blade every time you replace the blade.
- Check the gap between the blade and wear plate every time you replace the blade.
- Never tamper with safety devices. Check their proper operation regularly.
- Inspect the belt each time you use the equipment. Look for damage, worn areas or tears. Do not use the unit if this condition exists.

**WARNING: CALIFORNIA PROPOSITION 65**

Engine exhaust, some of its constituents and certain product components contain or emit chemicals known to the State of California to cause cancer and birth defects or other reproductive harm.

# OPERATION SAFETY

Operate the equipment from within the operator zone as shown in the diagram below.



**DANGER: FAILURE TO OPERATE THE EQUIPMENT IN THIS POSITION CAN RESULT IN SERIOUS INJURY OR DEATH.**

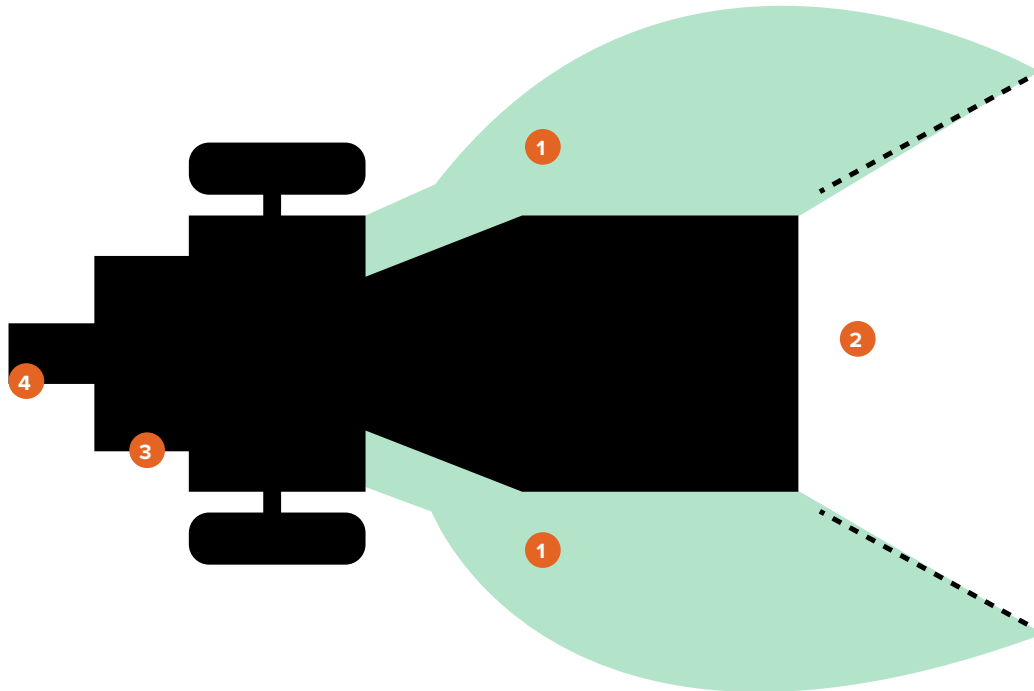

ITEM #	DESCRIPTION
1	Operator Zone
2	Infeed
3	Engine
4	Foot Plate



## DANGER

- **Make sure the operator knows how to stop and disengage the equipment before operating.**
- **Do not place hands in the feed chute during operation. Serious injury or death could result.**
- **Do not** straddle or step over the equipment during operation.
- **Do not** move the equipment while the engine is running.
- **Never leave the equipment unattended while the engine is running.** Shut off the engine even if you are leaving the equipment for a short period of time.
- Avoid contact with the muffler and other hot areas of the engine during operation or after running to prevent burns.

**WARNING: OPERATION**

- Never place your hands, feet, or any part of your body in the chipper chute, discharge opening, or near or under any moving part while the engine is running. Keep clear of the discharge opening at all times. If it becomes necessary to push material into the chipper chute, use a small diameter stick, **NOT YOUR HANDS**.
- Keep your face and body back from the chipper chute to avoid accidental bounce back of any material.
- If the cutting mechanism strikes a foreign object or if your machine should start making an unusual noise or vibration, immediately stop the engine. After the machine has come to a complete stop proceed as follows:
  - Remove the spark plug wire(s) and wait for all moving parts to come to a complete stop.
  - Inspect for any damage.
  - Repair or replace any damaged parts before restarting and operating the machine.
- Exercise caution to avoid slipping or falling.
- If the machine should start to vibrate abnormally, immediately stop the engine, and wait for all moving parts to come to a complete stop and inspect for the cause. Vibration is generally a warning sign of trouble.
- Stop the engine when leaving the operating position, and when making any repairs, adjustments and inspections. **STAY CLEAR OF THE CHIP CHUTE AT ALL TIMES.**
- Take all possible precautions as recommended by the manufacturer when leaving the machine unattended.
- Before cleaning, repairing, or inspecting, shut off the engine and make certain the flywheel and all moving parts have come to a complete stop. Disconnect the spark plug wire(s) and keep the wire away from the spark plug to prevent accidental starting.
- Keep all guards and safety devices in place and operating properly. Do not operate the machine if all safety guards are not in place.
- Do not use the unit with the chipper hopper removed.
- Do not overload or attempt to chip material beyond 6 inches.
- Only use accessories approved for this machine by the manufacturer. Read, understand, and follow all instructions provided with the approved accessory.
- Only operate the equipment in good daylight. Do not operate this equipment at night or in dark areas where your vision may be impaired.
- Use extreme caution when reversing or pulling the machine towards you. **NEVER** move the machine while it is running.
- Do not tamper with the engine's governor setting. The governor controls the maximum safe operation speed and protects the engine. Over-speeding the engine is dangerous and will cause damage to the engine and to the other moving parts of the machine.
- Start the engine according to the manufacturer's instructions. Keep hands and feet away from the inlet and discharge areas.
- Do not operate while under the use of alcohol, drugs, or medication. A clear mind is essential for safety.
- When feeding material into this equipment, be extremely careful that pieces of metal, rocks, or other foreign objects are not included. Personal injury or damage to the equipment could result.

- Do not allow an accumulation of processed material to build up in the discharge area as this will prevent proper discharge and can result in kick-back from the chipper chute.
- Do not allow any part of the engine, especially around the cooling fins and muffler, to become clogged with processed material, leaves, oil, grease or any other combustible material.
- Do not operate the engine if air cleaner or cover over carburetor air-intake is removed, except for adjustment. Non-removal of such parts could create a fire hazard.

## **SECTION II • ASSEMBLY**

## STEP 1: CHECK THE PACKING

---

Open and unpack all items, leave lots of working space, and inspect all parts.

.....

Upon inspection of parts, if you find any missing or damaged parts please call Marlon at **1 (888) 277-6960** or contact us via our website at **[www.dk2.com](http://www.dk2.com)**.

**Please do not return to the store.**

.....



## STEP 2: CHUTES

1. Install the feed and expulsion chutes on the two hinges. To seat the hinge pins for the first time a rubber mallet may need to be used to tap the pins into place, these are tight fitting to reduce vibration noise.
2. Close each chute, and latch them.
3. Assemble the chip shield to the feed chute.
4. Plug the safety key shut off wire connectors together on the feed chute.



## STEP 3: AXLE & WHEELS

1. Remove all hardware from axle.
2. Install with 4 bolts to machine body.
3. Install wheels with air stem facing out, then large washer, then nut, then turn by hand to tighten. Back off nut to align with the hole, insert pin and secure.
4. Align wheel cap in groove and tap gently with a rubber mallet until the cap is seated evenly into the groove.



## STEP 4: TOW BAR ASSEMBLY & BATTERY

1. Tip the unit back and rest the feed chute on the ground.
2. Install the tow bar assembly with the 4 bolts provided.
3. Install the battery.

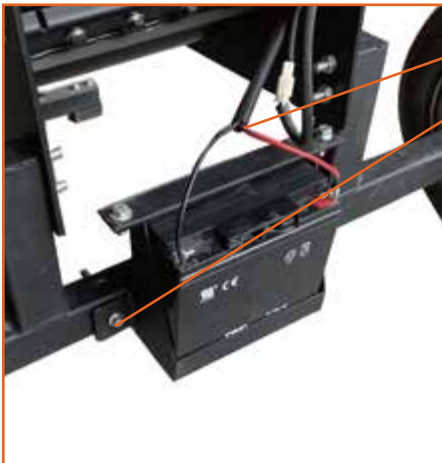

- 1 Connect the wiring as shown.
- 2 Secure the battery to the unit using 2 bolts and hardware provided.

**⚠ CAUTION:** Be careful when connecting the battery wires. **DO NOT** make contact with your tools or any other conductive material to the metal frame when installing the positive (red) wire.

## STEP 5: DROP STAND

Install the drop stand and pin it.



## STEP 6: TOW BAR

---

Slide and lock the tow bar to finalize the assembly process.



# ENGINE CHECKLIST

Read the KOHLER® Engine Manual supplied with your equipment for full engine operation, safety, and maintenance procedures.



ITEM #	DESCRIPTION
1	<b>On/Off Key Lock</b>
2	<b>Gas</b> Use Mid-Grade or Higher
3	<b>Choke</b> Left is On / Right is Off
4	<b>Gas On / Off Switch</b> Left is Off / Right is On
5	<b>Throttle</b> Rabbit Fast / Turtle Slow
6	<b>Pull Starter</b> Pull tight, then pull start
7	<b>Oil</b> Fill to mark with 10W30, the engine will not start if oil level is low, it is equipped with low oil shut off protection. The two yellow caps are oil fill caps. Use either one to fill the oil.

## REVERSING THE BLADES

Your machine is equipped with dual reversible cutting blades. To reverse them, follow the steps below:

**⚠ WARNING: WEAR PROTECTIVE GLOVES, THE BLADES ARE VERY SHARP.**

1. Turn the engine key off, remove the key and unplug the spark plug.
2. Open the large feed chute.
3. Before removing the bolts that mount the blades, place paper towels in the area opening between the drum and the drum housing. This will prevent bolts from dropping into the drum housing.
4. Remove the first 4 bolts.

Before removing the last bolt, be sure to support the blade from sliding down into the drum. More paper towels or a shop towel does a good job at keeping this from happening.

5. Remove the blade, reverse it to the new sharp edge and reinstall it. Use only Marlon OEM blades.
6. Use Loctite on the bolt threads when replacing blade bolts.
7. Use the supplied T-handle tool to remove and replace the blade bolts.
8. Remove the paper towels, any paper left in the equipment will be cut up on the next running operation.

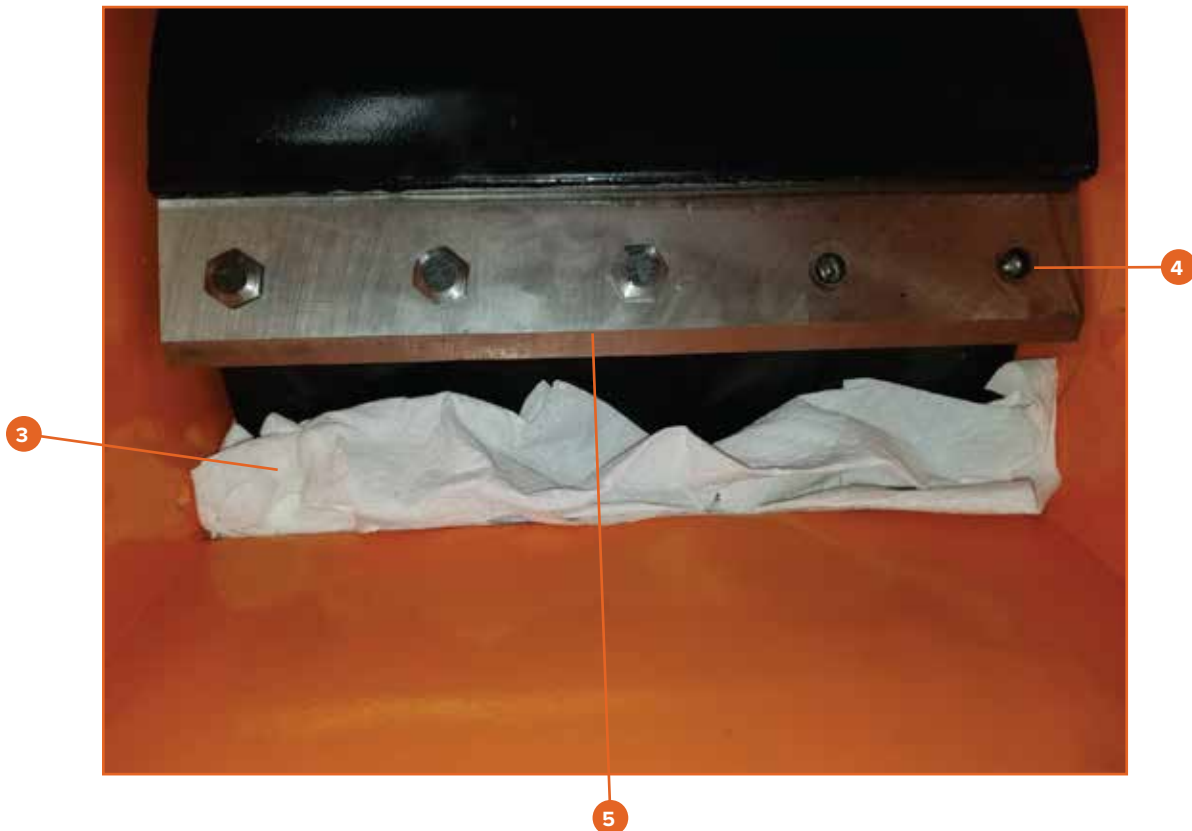

## **SECTION III • OPERATION**

# OPERATING INSTRUCTIONS

---



**DANGER:** Read and understand the complete User Manual before assembling or using this equipment! Failure to comprehend and comply with warnings, cautions, and instructions for assembly and operation could result in serious injury or death.



**DANGER:** Do not permit children to operate this equipment at any time.



**DANGER:** Do not permit others that have not read and understood the complete User Manual to operate this equipment. Operation of power equipment can be dangerous. It is the sole responsibility of the operator to understand the assembly and safe operation of this equipment.



**CAUTION:** Oil must be added to the engine before starting or operating.

## ENGINE OIL RECOMMENDATIONS

SAE 10W-30 is recommended for general use. Refer to the SAE Viscosity Grades chart in your engine owner's manual for average temperature ranges. The engine manufacturer recommends using API SERVICE category SE or SF oil.

## STARTING INSTRUCTIONS

For information on starting and stopping the engine, refer to your Engine Owner's Manual.



### WARNING: NOTE

For operation in wooded areas, obtain a spark arrestor for the exhaust system. See the Engine Operating and Maintenance Manual and check with your authorized service center. *See also Fire Prevention in the Section II • Safety in this Manual.*



### WARNING: TOWING

Before towing, the safety chains must be secured to the hitch or bumper of the vehicle. Local regulations should be checked regarding licensing, lights, towing, etc. Turn the engine off prior to towing. Do not exceed 25 mph (40 km/h) when towing this equipment. *See also Towing Safety in Section II • Safety in this manual.*

---

Please refer to *Section II • Safety* in this manual for extensive list of warnings and precautions prior to operating this equipment.

---

## STARTING YOUR EQUIPMENT

---

1. Position your machine on flat, dry ground.
2. Make sure the fuel shut off valve is in the “ON” position.
3. Move the choke control lever to the “CHOKE” position (should only be needed if the engine is cold).
4. Move the throttle control lever to the “FAST” position.
5. **RECOIL START:** Turn the ignition switch to the “ON” position. Grasp the recoil starter handle and slowly pull until you feel resistance. Let the cord retract a little bit then pull the cord rapidly to start the engine. One or two pulls usually starts the engine.
6. **ELECTRIC START:** Turn and hold the key in the start position until the engine starts, then let the key return to the run position.
7. Move the choke control lever (if used for cold engine), slowly back to the “RUN” position when the engine is running well.
8. If the machine has not been running (cold engine), warm up the engine by running it at half throttle for 3 to 4 minutes, then advance the engine throttle control to the maximum speed.

## STOPPING YOUR EQUIPMENT

---

1. Move the throttle lever to “IDLE”.
2. **RECOIL START:** Slide the gas lever to the left to shut the engine off.
3. **ELECTRIC START:** Turn the key to the “OFF” position.

# MAINTENANCE

Regular maintenance is the best way to ensure optimal performance and longevity of the machine. Please refer to this User Manual and engine manufacturer’s User Manual for maintenance procedures.



**WARNING: BEFORE PERFORMING ANY MAINTENANCE OR INSPECTION**

Stop the engine, wait 5 minutes to allow all parts to cool. Disconnect the spark plug wire, keeping it away from the spark plug. Disconnect the battery terminals.

## REGULAR MAINTENANCE CHECKLIST

PROCEDURE	1	2	3	4	LEGEND
Check engine oil level					BEFORE EACH USE <b>1</b>
Check general equipment condition					EVERY 3 HOURS <b>2</b>
Check blades and bolts					EVERY 25 HOURS <b>3</b>
Check belt					EVERY 100 HOURS <b>4</b>
Check tire pressure					
Check engine exterior and recoil cover					
Check engine oil					
Replace air filter					
Replace spark plug					

# TROUBLESHOOTING

Most problems are easy to fix. Consult the troubleshooting table below for common problems and their solutions. If you continue to experience problems, contact the Marlon Customer Service Team at **1 (888) 277-6960** or contact us via our website at **www.dk2.com**.

## TROUBLESHOOTING TABLE

SYMPTOM	POSSIBLE CAUSE
<p>The engine won't start</p> <p>(please refer to the engine User Manual for engine-specific procedures.)</p>	<ul style="list-style-type: none"> <li>• Is the shut off valve on? Slide the lever all the way to the right.</li> <li>• Are you using fresh, clean gas? if the gas is old, change it. Use a fuel stabilizer if you keep gas longer than 30 days.</li> <li>• Is the spark plug clean? if the spark plug is dirty or cracked, change it. If it's oily, leave it out, hold a rag over the plug hole and pull the recoil cord several times to blow out any oil in the cylinder, then wipe off the plug and reinsert it.</li> </ul>
<p>The engine lacks power or is not running smoothly.</p> <p>(please refer to the engine User Manual for engine-specific procedures.)</p>	<ul style="list-style-type: none"> <li>• Check that the throttle lever is in the "RABBIT" position. Turn off the choke.</li> <li>• Is the air filter clean? If it's dirty, change it following the procedure in the engine manufacturer's Owner's Manual.</li> <li>• Is the spark plug clean? If it's fouled or cracked, change it. If it's oily, leave it out, hold a rag over the plug hole and pull your recoil cord several times to blow out any oil in the cylinder, then wipe off the plug and reinsert it.</li> <li>• Are you using fresh, clean, unleaded gas? If it's old, change it. Use a fuel stabilizer if you keep gas longer than 30 days.</li> <li>• Does your engine have the right amount of clean oil? If it's dirty, change it following the procedure in the engine manufacturer's Owner's Manual</li> </ul>
<p>Engine smokes.</p> <p>(please refer to the engine User Manual for engine-specific procedures.)</p>	<ul style="list-style-type: none"> <li>• Check the oil level and adjust as needed.</li> <li>• Check the air filter and clean or replace if needed.</li> <li>• You may be using the wrong oil - too light for the temperature. Refer to your engine manufacturer's Owner's Manual for detailed information.</li> <li>• Clean the cooling fins if they're dirty.</li> </ul>
<p>Machine does not seem to have full chipping power.</p>	<ul style="list-style-type: none"> <li>• The belt may be too loose and slipping. Adjust or replace belt as needed.</li> <li>• The blades may be dull, reverse to the sharp edge or replace blades.</li> <li>• Check drum for blockage.</li> </ul>

## **SECTION IV • PARTS & SCHEMATICS**

# PARTS LIST

NO.	SPECIFICATION	NO.	SPECIFICATION
1	Feed hopper	43	Washer Ø10 x Ø22 x 2.2
2	Outlet hopper	44	Rubber
3	Support foot	45	Bolt M8 x 70
4	Tow bar connecting part	46	Buckle
5	Wheel axle	47	Chain
6	Crush house	48	Bolt M10 x 90
7	Tool box cover	49	Tow bar
8	M8 lock nut	50	Trailer hitch
9	Lock washer Ø8	51	Square latch
10	Washer Ø8 x Ø16 x 1.6	52	Knob M12
11	Plate for protection sheet	53	Blade gap adjusting plate
12	Protection sheet	54	Feeding helper plate
13	Hexagon headed bolt M10 x 25	55	Engine wire
14	Key switch	56	Engine plate
15	Pipe plug	57	Key
16	Wire	58	Spacer sleeve Ø26 x Ø35 x 15
17	Belt	59	Engine
18	Spacer sleeve Ø8.5 x Ø14 x 40.7	60	Knob
19	Belt cover accessory plate	61	Outlet hopper adjusting plate
20	Bolt 5/16-24 - 2-1/4	62	Upper part of outlet hopper
21	Engine pulley	63	Bolt M6 x 16
22	Washer Ø10 x Ø44 x 5	64	Lock washer Ø6
23	Bolt 3/8-24UNF - 1-1/2	65	Clip
24	Belt cover	66	Bearing cap
25	Bolt M8 x 20	67	B shaft ring Ø30
26	Bolt M8 x 25	68	Pin Ø10
27	Washer Ø8.5 x Ø40 x 3	69	Pin Ø3 x 20
28	Rotor pulley	70	Bolt M4 x 16
29	Lock nut M10	71	Clip
30	Lock washer Ø10	72	Washer Ø4 x Ø9 x 1
31	Spacer sleeve Ø8.5 x Ø30 x 24.5	73	Lock washer Ø4
32	Key	74	Lock nut M4
33	Mounted bearings	75	Bolt M12 x 55
34	Steel plate for mounted bearing	76	Bolt M12 x 40
35	Rotor	77	Washer Ø13.5 x Ø24 x 2.5
36	Blade	78	Lock washer Ø12
37	Blade bolt	79	Lock nut M12
38	Hexagonal slotted thin nut M24 x 1.5	80	Battery rack
39	Washer Ø25 x Ø47 x 3	81	Cover plate
40	D.O.T. tire	82	Battery
41	Pin Ø4 x 40	83	Power cord
42	Bolt M10 x 80		

# SCHEMATICS

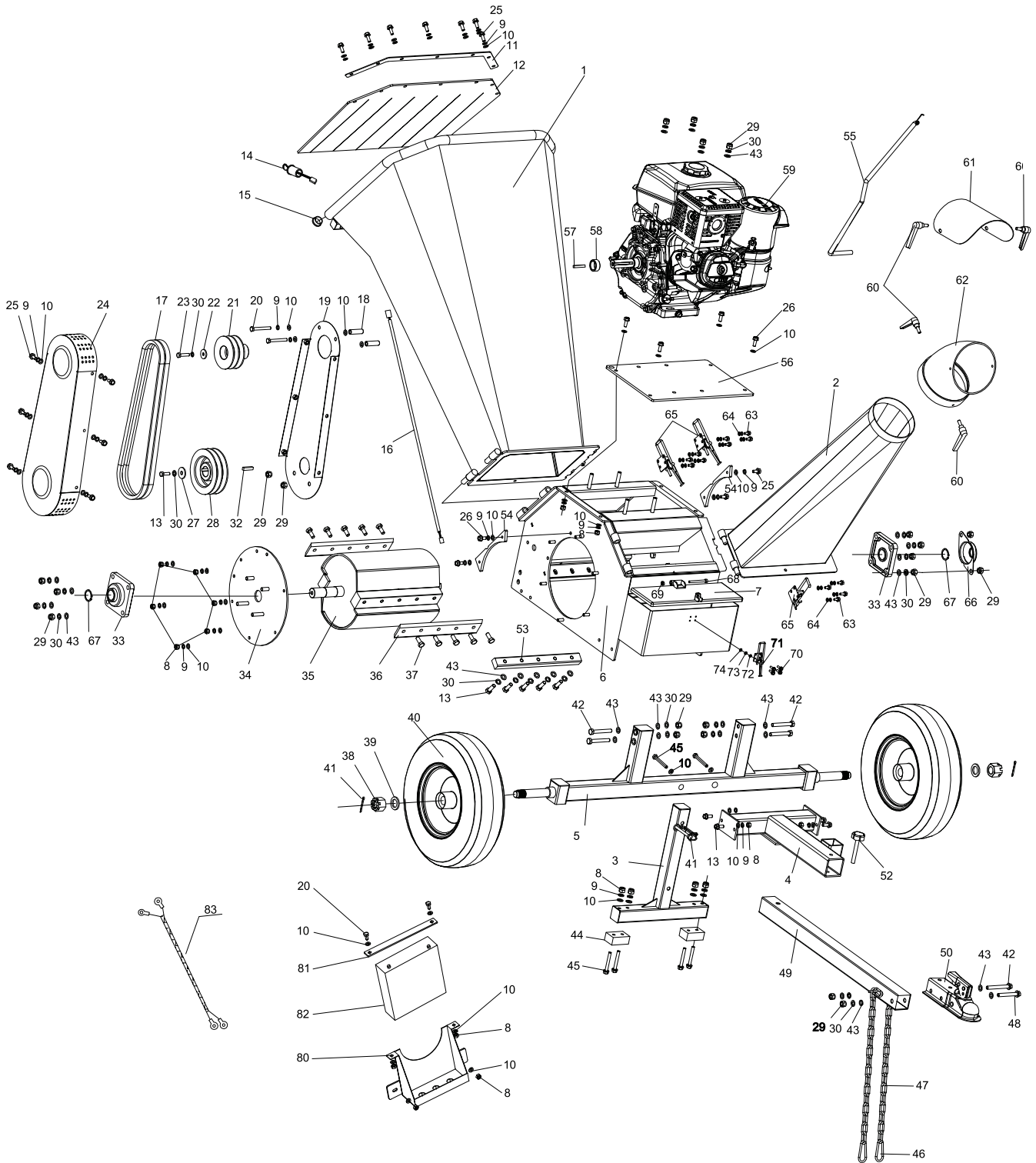



# OPC506E

## DÉCHIQUETEUSE CYCLONIQUE DE 6 POUCES AVEC DÉMARRAGE ÉLECTRIQUE

ALIMENTÉ PAR UN KOHLER® COMMAND PRO® AVEC DÉMARRAGE ÉLECTRIQUE

# MANUEL DE L'UTILISATEUR

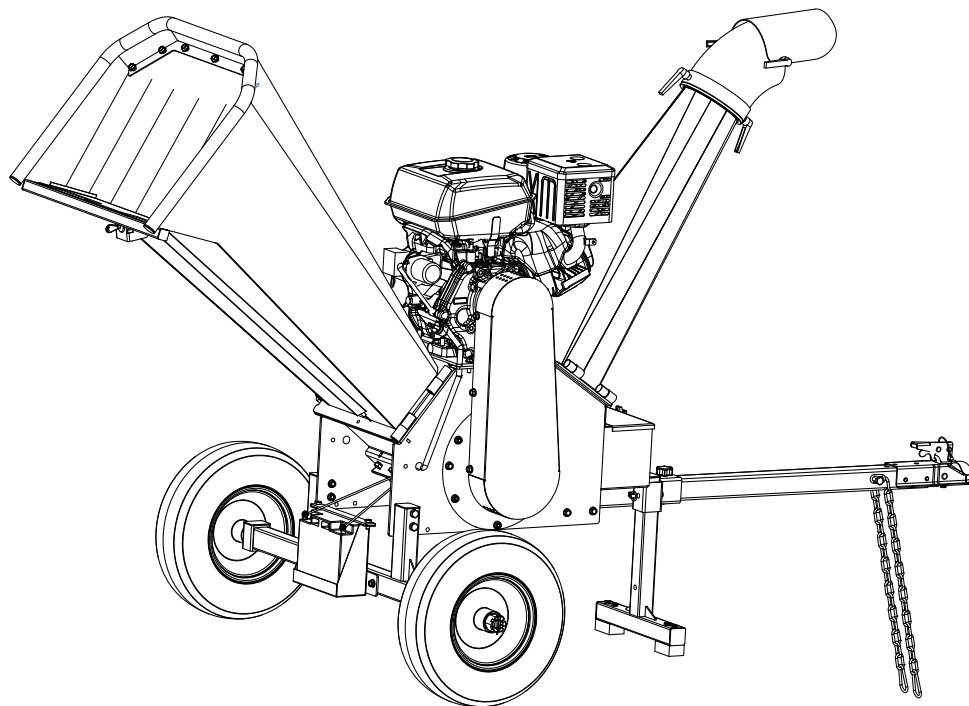

### CANADA

5330 MAINWAY  
BURLINGTON, ONTARIO  
L7L6A4 CANADA

### ÉTATS-UNIS

3750 AVENUE SUD  
UNITÉ NORD TOLEDO, OHIO  
43615 ÉTATS UNIS

**REMARQUE :** Si vous trouvez des pièces endommagées ou manquantes, **veuillez appeler le service client Marlon ou contactez-nous via notre site Web.** Nous remplacerons tout pièces endommagées ou manquantes gratuitement.  
**Merci de ne pas retourner en magasin.**

SERVICE À LA CLIENTÈLE 1 (888) 277-6960 | WWW.DK2.COM



## GARANTIE

### MERCI DE NE PAS RETOURNER AU MAGASIN.

Vous bénéficiez d'une garantie d'un an et Marlon remplacera gratuitement la pièce défectueuse. Appelez-nous au 1 (888) 277-6960 pour les pièces de garantie rapide et les questions.

### CE QUI EST COUVERT - 3 ANS DE GARANTIE MOTEUR ET 1 AN COMMERCIAL INCLUS

Marlon Recreational Products Ltd. garanti à l'acheteur d'origine que le produit sera exempt de défauts de fabrication et matériaux dans des conditions normales d'utilisation et de service pendant une période d'un (1) an à compter de la date de l'original achat. Si dans un délai d'un (1) an à compter de la date d'achat d'origine, ce produit tombe en panne en raison d'un défaut de matériau ou fabrication, Marlon réparera, remplacera ou fournira toute pièce défectueuse couverte à notre discrétion. La garantie Marlon est de 1 an sur les pièces seulement sans main-d'oeuvre. La garantie Kohler de 3 ans couvre les PIÈCES et la MAIN-D'OEUVRE.

À l'expiration d'un (1) an, Marlon n'aura plus aucune responsabilité liée au produit. Marlon n'autorise aucune autre partie, y compris ses distributeurs ou revendeurs autorisés, à offrir toute autre garantie au nom de Marlon Recreational Products Ltd.

**LES NUMÉROS DE SÉRIE DOIVENT ÊTRE ENREGISTRÉS EN LIGNE SUR [WWW.DK2POWER.COM](http://WWW.DK2POWER.COM), GARANTIE NON TRANSFÉRABLE.**

**Moteurs Kohler — Moteurs Kohler CH Series** — Garantie 3 ans pièces et main-d'oeuvre.

**Moteurs Kohler — Moteurs Kohler SH Series** — Garantie 2 ans pièces et main-d'oeuvre.

**Marlon** — Pièces d'un an uniquement, pas de main-d'oeuvre.

consultez votre manuel Kohler pour une garantie spécifique.

### CETTE GARANTIE NE COUVRE PAS OU NE S'APPLIQUE PAS :

- a) Dommages au produit dus à une mauvaise utilisation, une mauvaise manipulation et un abus
- b) Installation, entretien et entreposage inappropriés
- c) Les pièces consommables telles que les écrous et les boulons, les goupilles et les ressorts, les composants de câblage et de commutation, les flexibles hydrauliques et raccords, dents de coupe, chaînes de coupe, lames de coupe, accélérateurs, courroies et pneus.
- d) Usure normale
- e) Dommages indirects et dommages indirects tels que les dommages aux personnes ou aux biens

### PROCÉDURE POUR LA GARANTIE DE L'ÉQUIPEMENT D'EXTÉRIEUR

Pendant la période de garantie d'un (1) an, l'acheteur du produit peut appeler le **1 (888) 277-6960** ou nous contacter sur **[www.dk2.com](http://WWW.DK2.COM)**. Informez-nous du défaut réclamé et fournissez une preuve d'achat originale. A ce moment la validité de la réclamation sera déterminée et si des pièces de rechange approuvées seront émises. Aucun produit retourné ne sera être accepté sous garantie à moins d'être accompagné d'un numéro RGA émis par Marlon Recreational Products Ltd.

### DOMMAGE CAUSÉ PAR LE TRANSPORTEUR

Les dommages causés à votre produit par une mauvaise manipulation du transporteur ne sont PAS couverts par la garantie. Si votre déchiqueteuse arrive endommagée, **REFUSEZ-le. Inspectez votre produit à son arrivée**, sinon si vous l'acceptez, vous serez responsable de déposer toute réclamation de dommage auprès de la société de livraison. La garantie Marlon exclut les dommages au produit.

### RETOURS AVANT ESSENCE ET HUILE

Suivez la politique de retour du revendeur auprès duquel vous avez acheté l'équipement.

### RÉSOLUTION POUR UN PRODUIT DÉFECTUEUX APRÈS L'AJOUT D'ESSENCE ET HUILE

Appelez-nous au **1 (888) 277-6960** entre 8 h et 16 h du lundi au vendredi HNE.

# TABLE DES MATIÈRES



GARANTIE .....	32
TABLES DES MATIÈRES .....	33
SPÉCIFICATIONS TECHNIQUES .....	34
<b>SECTION I • SÉCURITÉ .....</b>	<b>35</b>
CONVENTIONS DE SÉCURITÉ .....	36
AVANT L'UTILISATION .....	36
AUTOCOLLANTS DE SÉCURITÉ .....	37
SÉCURITÉ GÉNÉRALE .....	38
SÉCURITÉ DE FONCTIONNEMENT .....	41
<b>SECTION II • ASSEMBLAGE .....</b>	<b>44</b>
ÉTAPE 1 : VÉRIFIER L'EMBALLAGE .....	45
ÉTAPE 2 : GOULOTTE & TRÉMIES .....	46
ÉTAPE 3 : ESSIEU ET ROUES .....	47
ÉTAPE 4 : ASSEMBLAGE DU TIMON ET DE LA BATTERIE .....	48
ÉTAPE 5 : SUPPORT .....	49
ÉTAPE 6 : TIMON .....	50
LISTE DE CONTRÔLE DU MOTEUR .....	51
INVERSION DES LAMES .....	52
<b>SECTION III • FONCTIONNEMENT .....</b>	<b>53</b>
MODE D'EMPLOI .....	54
DÉMARRAGE DE VOTRE ÉQUIPEMENT .....	55
ARRÊT DE VOTRE ÉQUIPEMENT .....	55
ENTRETIEN .....	56
DÉPANNAGE .....	57
<b>SECTION IV • PIÈCES ET SCHÉMAS .....</b>	<b>58</b>
LISTE DES PIÈCES .....	59
SCHEMATICS .....	60

# SPÉCIFICATIONS TECHNIQUES

<b>MOTEUR</b>	KOHLER® Command PRO® CH440 14 CV 429cc
<b>PNEUS</b>	D.O.T. approuvé (non remorquable sur autoroute et max 25 mph / 40 km/h)
<b>EMPATTEMENT</b>	47 po (119,4 cm)
<b>CAPACITÉ DIAMÈTRE DES BRANCHES</b>	Ø6.25 po (Ø15,8 cm)
<b>LAMES DE COUPE</b>	Double tranchant réversible
<b>DÉCHIQUETAGE</b>	Ajustement automatique des matériaux de Ø6 po (Ø15,2 cm) to Ø1/8 po (Ø0,3 cm)
<b>BOÎTE DE VITESSES</b>	Double entraînement direct
<b>GOULOTTE D'EXPULSION</b>	Réglable à 180° 59 po (149,9 cm) hauteur de décharge
<b>DIMENSIONS ASSEMBLÉES</b>	102 po (L) x 47 po (L) x 59 po (H) 259,1 cm (L) x 119,4 cm (W) x 149,9 cm (H)
<b>POIDS ASSEMBLÉ</b>	403 lb (182,8 kg)
<b>DIMENSIONS D'EXPÉDITION</b>	45 po (L) x 26 po (W) x 43 po (H) 114,3 cm (L) x 66,1 cm (W) x 109,2 cm (H)
<b>POIDS D'EXPÉDITION</b>	483 lb (219,1 kg)
<b>ATTACHE</b>	2 po (5,08 cm) récepteur d'attelage
<b>GARANTIE</b>	3 ans KOHLER® Châssis Marlon limité à 1 an

# **SECTION I • SÉCURITÉ**

# CONVENTIONS DE SÉCURITÉ

-  **DANGER** : Indique une situation dangereuse qui, si elle n'est pas évitée, entraînera la mort ou blessure grave.
-  **AVERTISSEMENT** : Ceci indique une situation dangereuse qui, si elle n'est pas évitée, pourrait entraîner la mort ou des blessures graves.
-  **ATTENTION** : Ceci indique une situation dangereuse qui, si elle n'est pas évitée, peut entraîner des ou blessure modérée.

## INFORMATIONS SUPPLÉMENTAIRES ET CHANGEMENTS POTENTIELS

Nous nous réservons le droit d'interrompre, de modifier et d'améliorer nos produits à tout moment sans notification ou obligation à l'acheteur. Les descriptions et spécifications contenues dans ce manuel étaient en vigueur au moment de l'impression. L'équipement décrit dans ce manuel peut être en option. Certaines illustrations peuvent ne pas s'appliquer à votre équipement.

## AVANT L'UTILISATION

-  **AVERTISSEMENT** : Lisez et comprenez le manuel d'utilisation complet avant l'assemblage ou l'utilisation de ce produit. Ne pas comprendre et respecter les avertissements, mises en garde et instructions de montage et d'utilisation peuvent créer des blessures graves ou mortelles.



-  **AVERTISSEMENT** : Ne laissez jamais les enfants utiliser cet équipement. Ne permet pas à d'autres qui n'ont pas lu et compris le manuel d'utilisation complet pour faire fonctionner cet équipement. L'utilisation d'équipements puissant peut être dangereuse. Il est de la seule responsabilité de l'opérateur pour comprendre l'assemblage et le fonctionnement en toute sécurité de ce produit.

-  **DANGER : UTILISATION CONFORME**  
N'utilisez pas cet équipement à d'autres fins que le déchetage de bois, pour lequel il a été conçu. Toute autre utilisation est non autorisée et peut entraîner des blessures graves ou la mort.

-  **DANGER : ÉQUIPEMENT DE PROTECTION INDIVIDUELLE**  
Lors de l'utilisation de cet équipement, il est essentiel que vous portiez des équipements, y compris des lunettes de protection ou des lunettes de sécurité, des chaussures à embout d'acier et des gants bien ajustés (pas de manchettes lâches ni de cordons de serrage). Portez toujours des bouchons pour oreilles ou des écouteurs assourdissants pour se protéger de la perte de l'ouïe lors de l'utilisation de cet équipement.





**ATTENTION :** Ne portez pas de vêtements amples ou de bijoux pouvant être happés par des pièces mobiles de l'équipement. Éloignez les vêtements et les cheveux de toutes les pièces mobiles de l'équipement.

## AUTOCOLLANTS DE SÉCURITÉ

Assurez-vous que tous les autocollants d'avertissement de sécurité sont fixés et lisibles.



**! DANGER !**

Do not run engine while open / Ne pas faire fonctionner le moteur lorsque ouvert

## BLOCKAGE / OBSTRUCTION

1. Unplug spark plug / Débranchez la bougie d'allumage
2. Remove Cover / Retirez le couvercle
3. Turn counter-clockwise / Tournez dans le sens antihoraire
4. Unjam drum / Dégager le tambour

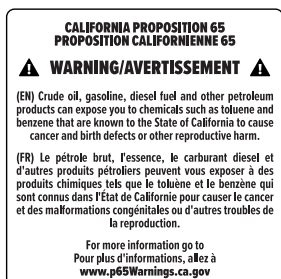

# SÉCURITÉ GÉNÉRALE



## DANGER : SÉCURITÉ GÉNÉRALE

Le non-respect des avertissements, des mises en garde, des instructions de montage et d'utilisation du manuel d'utilisation peut entraîner des blessures graves ou la mort.



## DANGER : LISEZ LE MANUEL D'INSTRUCTION AVANT L'UTILISATION

- **Ne laissez jamais** les enfants utiliser cet équipement. Ne permettez pas aux autres qui n'ont pas lu et compris le manuel d'utilisation complet pour faire fonctionner cet équipement.
- Gardez toutes les personnes et les animaux domestiques à au moins 10 pieds (3.04 m) de la zone de travail lorsque cet équipement est en fonction. Seul l'opérateur doit se trouver à proximité de l'équipement pendant son utilisation.
- **N'utilisez pas** l'équipement sous l'influence de l'alcool, de drogues ou médicament.
- **Ne laissez pas** une personne fatiguée ou affaiblie ou pas complètement alerte faire fonctionner cet équipement.



## DANGER : ZONE DE TRAVAIL

- **N'utilisez pas** l'équipement sur un sol glacé, mouillé, boueux ou autrement glissant. Utilisez UNIQUEMENT votre équipement sur un sol plat. **L'utilisation sur une pente peut entraîner l'équipement à se renverser ou les bûches à tomber de l'équipement, ce qui pourrait entraîner des blessures.**
- **N'utilisez pas** cet équipement dans un espace clos. Les gaz d'échappement du moteur contiennent du monoxyde de carbone qui peut être nocif ou mortel en cas d'inhalation.
- **Ne déplacez pas** l'équipement sur un terrain vallonné ou accidenté sans véhicule de remorquage ou aide adéquate.
- Utilisez une cale de pneu ou un bloc sur les roues pour empêcher le mouvement de l'équipement pendant le fonctionnement.
- Faites fonctionner l'équipement à la lumière du jour ou sous un bon éclairage artificiel.
- Gardez la zone de travail libre de tout encombrement.



## AVERTISSEMENT : RÉPARATION ET ENTRETIEN

- **N'utilisez pas l'équipement s'il est en mauvais état mécanique ou s'il a besoin de réparation.** Vérifiez fréquemment que tous les écrous, boulons et vis sont bien serrés.
- **Ne modifiez** en aucun cas l'équipement. Toute modification annulera la garantie et pourrait rendre l'équipement dangereux à utiliser. Effectuez toutes les recommandations d'entretien avant d'utiliser l'équipement. Remplacer immédiatement les pièces tout endommagé ou usé.
- **Ne modifiez pas** le moteur pour le faire tourner à des vitesses excessives. La vitesse maximale du moteur est pré-réglée par le fabricant et se situe dans les limites de sécurité. Voir le manuel du moteur KOHLER® pour plus d'informations.
- Retirez le fil de la bougie avant d'effectuer tout entretien ou réparation sur le équipement.
- **Vérifiez toujours le niveau d'huile moteur avant l'utilisation.**
- Les pièces de rechange doivent répondre aux spécifications du fabricant.



### ATTENTION : PREVENTION INCENDIE

- **N'utilisez pas** l'équipement à proximité d'une flamme nue ou d'une étincelle. **L'essence est inflammable et peut exploser.**
- **Ne remplissez pas** le réservoir d'essence lorsque le moteur est chaud ou en marche. Laisser refroidir le moteur avant de faire le plein.
- **Ne fumez pas** pendant l'utilisation ou le ravitaillement en carburant de l'équipement. Les vapeurs d'essence peuvent facilement exploser.
- Faites le plein de l'équipement dans une zone dégagée sans émanations d'essence ou de déversement d'essence. Utilisez un réservoir de carburant approuvé. Remplacez le bouchon d'essence en toute sécurité. Si de l'essence s'est renversé, déplacez l'équipement loin de la zone du déversement et évitez de créer une source d'inflammation jusqu'à ce que l'essence renversé se soit évaporé.
- Gardez un extincteur de classe B à portée de main lorsque vous utilisez cet équipement dans des zones sèches par mesure de précaution contre d'éventuelles étincelles volantes.
- Vidanger le réservoir de carburant avant de le ranger pour éviter tout risque d'incendie. L'entreposage de l'essence dans un contenant approuvé et hermétiquement fermé. Conserver le récipient dans un endroit frais et sec.
- Tournez le robinet d'arrêt de carburant sur le moteur à la position "OFF" avant de remorquer le équipement. Le non-respect de cette consigne peut entraîner un engorgement du moteur..



### ATTENTION : REMARQUE IMPORTANTE

Cet équipement fonctionne avec un moteur à combustion interne et ne doit pas être utilisé sur ou à proximité de tout terrain couvert de forêts, de broussailles ou d'herbe, à moins que le système d'échappement du moteur soit équipé d'un pare-étincelles conforme aux exigences locales ou lois de l'État (le cas échéant). Si un pare-étincelles est utilisé, il doit être maintenu en bon état de fonctionnement par l'opérateur. Dans l'état de Californie, un pare-étincelles est requis par la loi. D'autres états ont des lois similaires.

Les lois fédérales s'appliquent sur les terres fédérales. Un silencieux pare-étincelles est disponible en accessoire chez votre revendeur de moteurs le plus proche. Vérifiez toujours les exigences légales de votre région.



### ATTENTION : SÉCURITÉ DE REMORQUAGE

- Vérifiez toutes les réglementations locales et nationales concernant le remorquage, les licences et les feux avant de remorquer votre équipement.
- Vérifiez avant le remorquage pour vous assurer que l'équipement est correctement et solidement attaché au véhicule tracteur et que les chaînes de sécurité sont fixées à l'attelage ou pare-chocs du véhicule avec suffisamment de jeu pour permettre de tourner.
- **Ne transportez** aucun chargement ou bois sur l'équipement.
- **Ne laissez** personne s'asseoir ou monter sur l'équipement.
- Débranchez l'équipement du véhicule tracteur avant de l'utiliser.
- Soyez prudent lorsque vous reculez avec l'équipement en remorque pour éviter la mise en portefeuille. Autoriser pour longueur supplémentaire de l'équipement dans toutes les situations de conduite.

- **Ne dépassez pas 15 mph (24 km/h) lorsque vous remorquez votre équipement.** Remorquer le l'équipement à des vitesses supérieures à 15 mph (24 km/h) pourrait entraîner une perte de contrôle, des dommages à l'équipement, des blessures graves ou la mort. Adaptez la vitesse de remorquage au terrain et conditions. Soyez très prudent lors du remorquage sur un terrain accidenté.



### **AVERTISSEMENT : ENTRETIEN ET ENTREPOSAGE APPROPRIÉS**

- Maintenez la machine, les attachements et les accessoires en bon état de fonctionnement.
- Vérifiez les boulons de montage du moteur et autre matériel avant chaque utilisation pour le serrage adéquat des boulons. N'utilisez jamais votre déchiqueteuse en mauvais état mécanique ou lorsqu'elle a besoin de réparation. Assurez-vous que tous les gardes et écrans de sécurité sont en bonne position. Ces gardes sur l'appareil sont pour votre protection.
- N'entreposez jamais l'équipement avec du carburant dans le réservoir à l'intérieur d'un bâtiment où des sources de chaleur sont présentes, telles que l'eau chaude et les radiateurs, les sècheuses. Laissez le moteur refroidir avant de le ranger dans un entrepôt.
- Si le réservoir de carburant doit être vidangé, faites-le à l'extérieur.
- S'il est nécessaire, pour une raison quelconque, de déboucher la trémie d'alimentation ou les goulottes d'évacuation ou d'inspecter ou réparer l'équipement où une pièce mobile peut entrer en contact avec votre le corps ou les vêtements, éteignez la machine, laissez toutes les pièces mobiles s'arrêter complètement arrêter, débrancher le(s) fil(s) de la bougie et laisser refroidir le moteur avant de tenter pour déboucher, inspecter ou réparer.
- Vérifiez les vis de fixation des lames avant chaque utilisation pour vous assurer qu'elles sont bien serrées. Visuellement aussi inspecter la lame pour l'usure et les dommages. Remplacez la lame par des pièces conformes spécifications de l'équipement d'origine.
- Les lames doivent être vérifiées pour l'affûtage et les boulons qui les fixent au volant pour un serrage avant chaque opération.
- Remplacez les écrous nylock fixant la lame à chaque fois que vous remplacez la lame.
- Vérifiez l'écart entre la lame et la plaque d'usure chaque fois que vous remplacez la lame.
- Ne modifiez jamais les dispositifs de sécurité. Vérifiez régulièrement leur bon fonctionnement.
- Inspectez la courroie chaque fois que vous utilisez l'équipement. Rechercher des dommages, des zones usées ou les bris. N'utilisez pas l'appareil si ces conditions sont visibles.



### **AVERTISSEMENT : PROPOSITION 65 DE LA CALIFORNIE**

Les gaz d'échappement du moteur, certains de ses constituants et certains composants du produit contiennent ou émettent produits chimiques reconnus par l'État de Californie pour causer le cancer et des malformations congénitales ou d'autres atteinte à la reproduction.

# SÉCURITÉ DE FONCTIONNEMENT

Faites fonctionner l'équipement à partir de la zone de l'opérateur, comme indiqué dans le schéma ci-dessous.

**!** **DANGER : LA NON-UTILISATION DE L'ÉQUIPEMENT DANS CETTE POSITION PEUT ENTRAÎNER BLESSURES GRAVES OU MORTELLES**

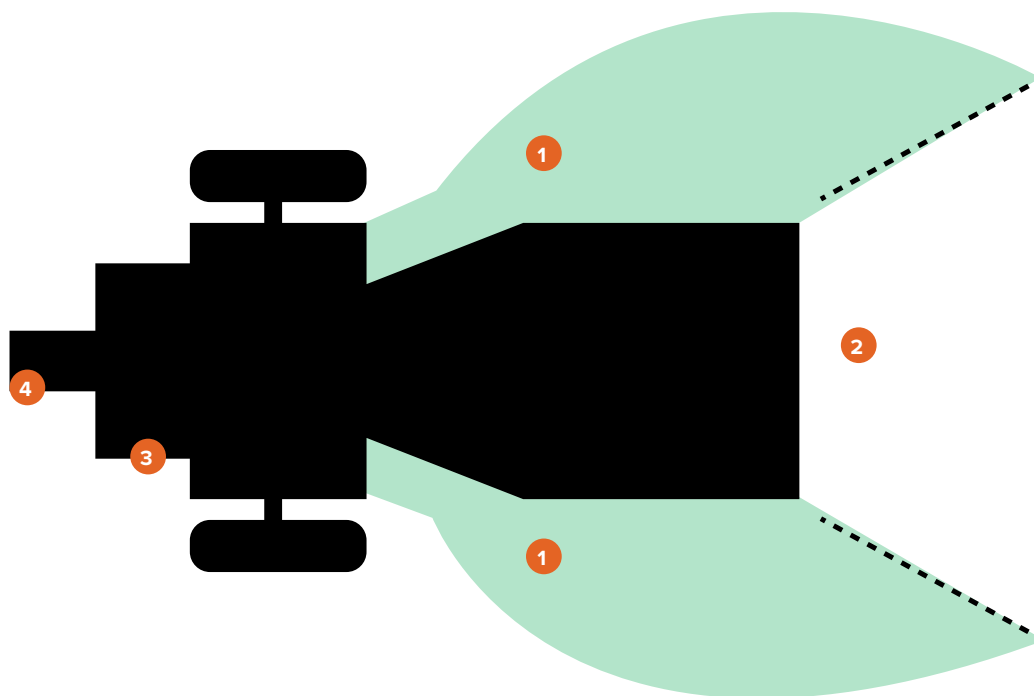

ARTICLE #	DESCRIPTION
1	Zone Opérateur
2	Alimentation
3	Moteur
4	Plaque de pieds

**!** **DANGER**

- Assurez-vous que l'opérateur sait comment arrêter et désengager l'équipement avant en fonctionnement.
- **Ne mettez pas les mains dans la trémie d'alimentation pendant le fonctionnement. Blessure grave ou mort pourrait en résulter.**
- **Ne pas chevaucher** ni enjamber l'équipement pendant son fonctionnement.
- **Ne déplacez pas** l'équipement pendant que le moteur tourne
- **Ne laissez jamais l'équipement sans surveillance pendant que le moteur tourne.** Éteignez-le moteur même si vous quittez l'équipement pour une courte période de temps.
- Évitez tout contact avec le silencieux et les autres zones chaudes du moteur pendant le fonctionnement ou après avoir couru pour éviter les brûlures.



## AVERTISSEMENT : FONCTIONNEMENT

- Ne placez jamais vos mains, vos pieds ou toute partie de votre corps dans l'ouverture, ou à proximité la trémie de broyage, ou sous toute pièce mobile pendant que le moteur tourne. Restez à l'écart de l'ouverture de décharge à tout moment. S'il s'avère nécessaire de pousser du matériau dans la déchiqueteuse, utilisez un bâton de petit diamètre, **PAS VOS MAINS**.
- Gardez votre visage et votre corps à l'écart de la trémie de broyage pour éviter les rebonds accidentels des matériaux.
- Si le mécanisme de coupe heurte un corps étranger ou si votre machine doit démarrer faisant un bruit ou une vibration inhabituels, arrêtez immédiatement le moteur. Après que le moteur est à l'arrêt complet procéder comme suit:
  - Retirez le(s) fil(s) de la bougie et attendez que toutes les pièces mobiles soient à l'arrêt.
  - Inspectez pour tout dommage.
  - Réparez ou remplacez les pièces endommagées avant de redémarrer et d'utiliser la machine.
- Faites preuve de prudence pour éviter de glisser ou de tomber.
- Si la machine commence à vibrer anormalement, arrêtez immédiatement le moteur et attendez que toutes les pièces mobiles se soient complètement arrêtées et recherchez la cause. Les vibrations sont généralement un signe avant-coureur de problèmes.
- Arrêter le moteur en quittant le poste de travail, et lors de toute réparation, ajustements et inspections. **RESTEZ À L'ÉCART DE LA TRÉMIE EN TOUT TEMPS.**
- Prenez toutes les précautions possibles recommandées par le fabricant lorsque vous quittez machine sans surveillance.
- Avant de nettoyer, réparer ou inspecter, arrêtez le moteur et assurez-vous que le volant et toutes les pièces mobiles se sont complètement arrêtés. Débranchez le fil de la bougie et éloignez le fil de la bougie pour éviter tout départ inattendu.
- Maintenez tous les protecteurs et dispositifs de sécurité en place et en bon état de fonctionnement. Ne pas opérer la machine si tous les dispositifs de sécurité ne sont pas en place.
- N'utilisez pas l'appareil sans la trémie en place.
- Ne surchargez pas ou n'essayez pas de déchiqueter le matériau au-delà de 6 pouces.
- N'utilisez que des accessoires approuvés pour cette machine par le fabricant. Lire, comprendre et suivre toutes les instructions fournies avec les accessoires approuvés.
- N'utilisez l'équipement qu'en plein jour. Ne faites pas fonctionner cet équipement la nuit ou dans des zones sombres où votre vision peut être altérée.
- Soyez extrêmement prudent lorsque vous reculez ou tirez la machine vers vous. **JAMAIS** déplacer la machine pendant qu'elle est en marche.
- Ne modifiez pas le réglage du régulateur du moteur. Le gouverneur contrôle vitesse maximale de fonctionnement en toute sécurité et protège le moteur. L'excès de vitesse du moteur est dangereux et endommagera le moteur et les autres pièces mobiles de la machine.
- Démarrez le moteur conformément aux instructions du fabricant. Gardez les mains et les pieds loin des zones d'entrée et de sortie.

- N'utilisez pas l'appareil sous l'effet de l'alcool, de drogues ou de médicaments. Un esprit clair est indispensable pour la sécurité.
- Lors de l'introduction de matériaux dans cet équipement, faites extrêmement attention à ce que des morceaux de métal, les pierres ou autres corps étrangers ne sont pas inclus. Blessures corporelles ou dommages au l'équipement pourrait en résulter.
- Ne laissez pas une accumulation de matériaux traités s'accumuler dans la zone de décharge car cela empêchera une décharge appropriée et peut entraîner un retour de la goulotte de la déchiqueteuse.
- Ne laissez aucune partie du moteur, en particulier autour des ailettes de refroidissement et du silencieux,
- se boucher avec des matériaux traités, des feuilles, de l'huile, de la graisse ou tout autre matériau combustible.
- Ne pas faire fonctionner le moteur si le filtre à air ou le couvercle sur l'admission d'air du carburateur est enlevé, sauf pour le réglage. Le non-retrait de ces pièces pourrait créer un risque d'incendie.

## **SECTION II • ASSEMBLAGE**



## ÉTAPE 2 : GOULOTTE & TRÉMIES

1. Installez les trémies d'alimentation et goulotte d'expulsion sur les deux charnières. Pour placer les gonds de charnière pour la première fois un maillet en caoutchouc peut être nécessaire pour enfoncer les broches en place, celles-ci sont bien ajustées pour réduire le bruit des vibrations.
2. Fermez chaque goulotte et verrouillez-les.
3. Assemblez le pare-copeaux à la trémie d'alimentation.
4. Branchez ensemble les connecteurs de fil d'arrêt à clé de sécurité sur la trémie d'alimentation.



## ÉTAPE 3 : ESSIEU ET ROUES

1. Retirez tout la quincaillerie de l'essieu.
2. Installer avec 4 boulons sur le boîtier de la machine.
3. Installez les roues avec la tige pneumatique vers l'extérieur, puis la grande rondelle, puis l'écrou, puis tournez à la main pour serrer. Desserrez l'écrou pour l'aligner avec le trou, insérez la goupille et fixez.
4. Alignez le capuchon de roue dans la rainure et tapotez doucement avec un maillet en caoutchouc jusqu'à ce que le capuchon soit bien en place dans la rainure.



## ÉTAPE 4 : ASSEMBLAGE DU TIMON ET DE LA BATTERIE

1. Basculez l'appareil vers l'arrière et posez la trémie d'alimentation sur le sol.
2. Installez l'ensemble de barre de remorquage avec les 4 boulons fournis.
3. Installez la batterie.

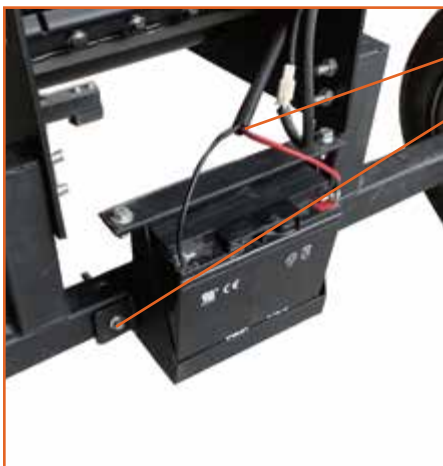

- 1 Connectez le câblage comme indiqué.
- 2 Fixez la batterie à l'appareil à l'aide de 2 boulons et de la quincailleries incluse.

**⚠ ATTENTION :** Soyez prudent lors de la connexion de la batterie fils. **NE PAS** entrer en contact avec vos outils ou tout autre matériau conducteur au cadre métallique lors de l'installation du fil positif (rouge).

## ÉTAPE 5 : SUPPORT

Installez le support et installez la goupille.

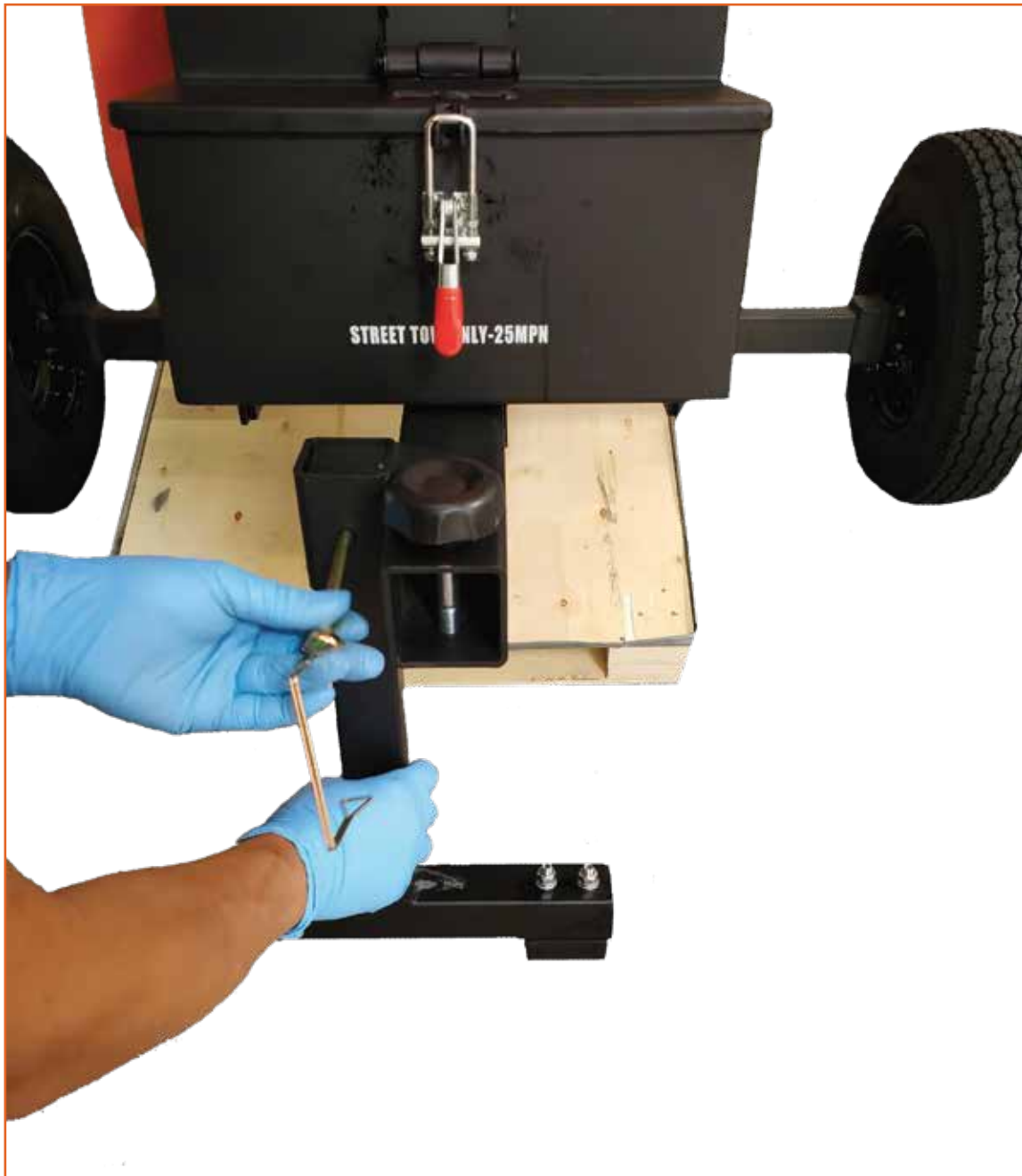

## ÉTAPE 6 : TIMON

Faites glisser et verrouillez la barre de remorquage pour finaliser le processus d'assemblage.



# LISTE DE CONTRÔLE DU MOTEUR

Lisez le manuel du moteur KOHLER® fourni avec votre équipement pour connaître toutes les procédures de fonctionnement, de sécurité et d'entretien du moteur.



ITEM #	DESCRIPTION
1	<b>Verrouillage de Marche/Arrêt</b>
2	<b>Essence</b> Utilisez le niveau intermédiaire ou supérieur
3	<b>Étrangleur</b> Gauche est Activée / Droite est Désactivée
4	<b>Interrupteur Marche/Arrêt de l'arrivée d'essence</b> Gauche est Désactivée / Droite est Activée
5	<b>Vitesse du Moteur</b> Lapin Rapide / Tortue Lente
6	<b>Démarrateur Manuel</b> Tirez la poignée du démarreur - Tirez fermement - Puis démarrez
7	<b>Huile</b> Remplissez jusqu'à la marque 10W30, système de protection anti-démarrage si le niveau d'huile est bas, Deux bouchons jaunes sont des bouchons de remplissage d'huile, utilisez l'un ou l'autre pour remplir l'huile.

## INVERSION DES LAMES

Votre machine est équipée de deux lames de coupe réversibles. Pour les inverser, suivez les étapes ci- dessous :

**⚠ AVERTISSEMENT: PORTEZ DES GANTS DE PROTECTION, LES LAMES SONT TRÈS COUPANTES.**

1. Coupez la clé du moteur, retirez la clé et débranchez la bougie.
2. Ouvrez la grande trémie d'alimentation.
3. Avant de retirer les boulons qui fixent les lames, placez des serviettes en papier dans la zone d'ouverture entre le tambour et le logement du tambour. Cela empêchera les boulons de tomber dans la chambre du tambour
4. Retirez les 4 premiers boulons.

Avant de retirer le dernier boulon, veillez à empêcher la lame de glisser dans le tambour. Plus de serviettes en papier ou une serviette font un bon travail pour empêcher que cela ne se produise.

5. Retirez la lame, retournez-la vers le nouveau bord tranchant et réinstallez-la. Utilisez uniquement les lames d'origine Marlon.
6. Utilisez du Loctite sur les filetages des boulons lors du remplacement des boulons de lame.
7. Utilisez l'outil à poignée en T fourni pour retirer ET remplacer les boulons de la lame.
8. Retirez les serviettes, tout papier restant dans l'équipement sera coupé lors de la prochaine utilisation.

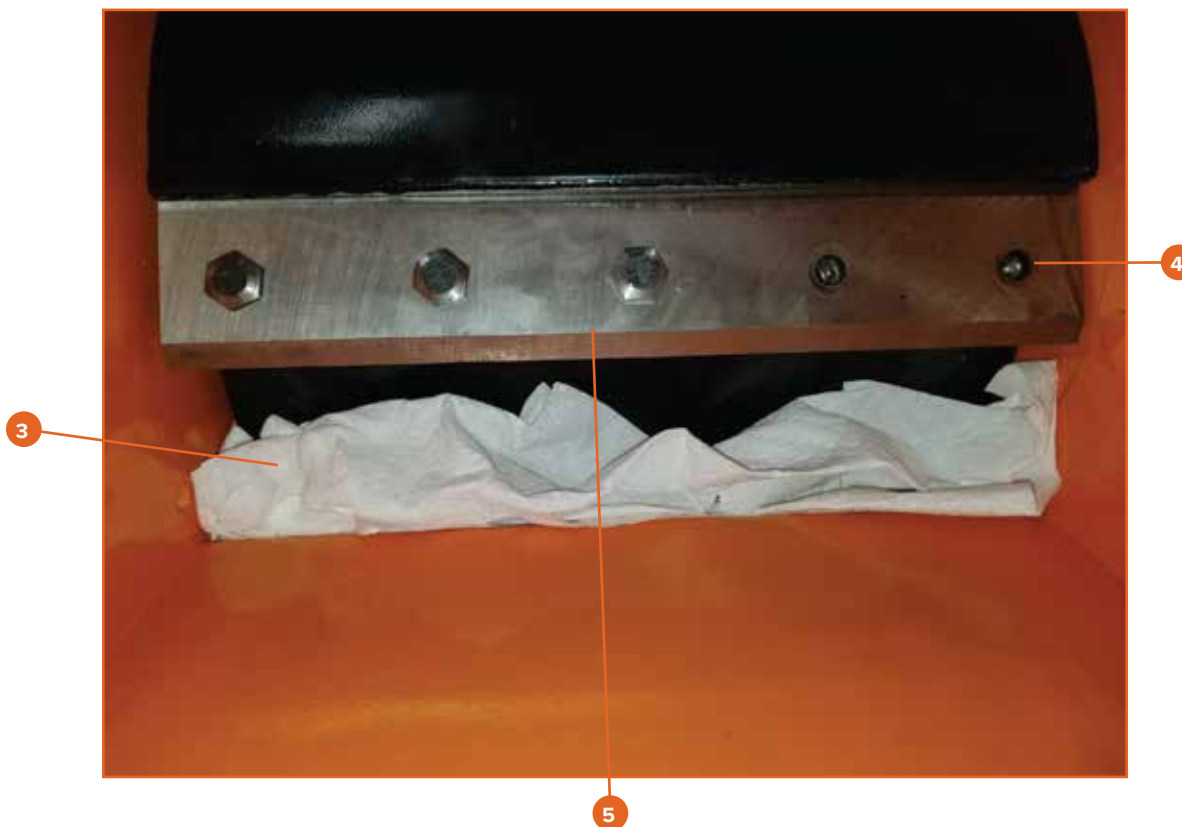

## **SECTION III • FONCTIONNEMENT**

# MODE D'EMPLOI

**!** **DANGER : Lisez et comprenez le manuel d'utilisation complet avant d'assembler ou utiliser cet équipement ! Ne pas comprendre et respecter les avertissements, mises en garde et instructions de montage et d'utilisation peut entraîner des blessures graves ou la mort.**

**!** **DANGER : Ne laissez jamais les enfants utiliser cet équipement.**

**!** **DANGER : Ne permettez pas** à d'autres personnes qui n'ont pas lu et compris l'intégralité du Manuel d'utilisation de cet équipement. L'utilisation d'équipements peut être dangereux. Il est la seule responsabilité de l'opérateur de comprendre l'assemblage et le fonctionnement en toute sécurité de cet équipement.

**!** **ATTENTION : L'huile doit être ajoutée au moteur avant le démarrage ou l'utilisation.**

## RECOMMANDATIONS D'HUILE MOTEUR

SAE 10W-30 est recommandée pour une utilisation générale. Reportez-vous au tableau des grades de viscosité SAE dans le manuel du propriétaire de votre moteur pour les plages de températures moyennes. Le constructeur du moteur recommande d'utiliser l'huile API SERVICE catégorie SE ou SF.

## INSTRUCTIONS DE DÉMARRAGE

Pour plus d'informations sur le démarrage et l'arrêt du moteur, reportez-vous au manuel du propriétaire du moteur.

**!** **AVERTISSEMENT : REMARQUE**  
Pour une utilisation dans des zones boisées, procurez-vous un pare-étincelles pour le système d'échappement. Voir le Manuel d'utilisation et d'entretien du moteur et vérifiez auprès de votre centre de service agréé. *Voir aussi, prévention des incendies dans la Section II • Sécurité de ce manuel.*

**!** **AVERTISSEMENT : REMORQUAGE**  
Avant le remorquage, les chaînes de sécurité doivent être fixées à l'attelage ou au pare-chocs du véhicule. Les réglementations locales doivent être vérifiées concernant les licences, les feux, le remorquage, etc. Le moteur de la déchiqueteuse doit être éteint avant le remorquage. Ne pas dépasser 25 mph (40 km/h) lors du remorquage de cet équipement. *Voir aussi Sécurité de remorquage dans la Section II • Sécurité de ce manuel.*

.....  
Veuillez vous reporter à la *Section II • Sécurité* de ce manuel pour une liste complète des avertissements et des précautions avant d'utiliser cet équipement.  
.....

## DÉMARRAGE DE VOTRE ÉQUIPEMENT

---

1. Positionnez votre machine sur un sol plat et sec.
2. Assurez-vous que le robinet d'arrêt de carburant est en position "ON".
3. Déplacez le levier de commande de l'étrangleur sur la position "CHOKE" (ne devrait être nécessaire que si le moteur est froid).
4. Déplacez le levier de commande des gaz sur la position "FAST".
5. **DÉMARRAGE MANUEL** : Tourner le contact à la position « ON ». Saisissez la poignée du démarreur manuel et tirez lentement jusqu'à sentir une résistance. Laissez le cordon se rétracter un peu puis tirez sur le cordon rapidement pour démarrer le moteur. Une ou deux tractions démarrent généralement le moteur.
6. **DÉMARRAGE ÉLECTRIQUE** : Tournez et maintenez la clé en position de démarrage jusqu'à ce que le moteur démarre, puis laissez la clé revenir en position de marche.
7. Déplacez le levier de commande de l'étrangleur (s'il est utilisé pour un moteur froid), ramenez-le lentement à la position "RUN" quand le moteur tourne bien.
8. Si la machine n'a pas fonctionné (moteur froid), faites chauffer le moteur en le faisant tourner à mi-course accélérer pendant 3 à 4 minutes, puis avancer la commande des gaz du moteur jusqu'à la vitesse maximale.

## ARRÊT DE VOTRE ÉQUIPEMENT

---

1. Déplacez le levier d'accélérateur sur "IDLE".
2. **MOTEUR À DÉMARRAGE MANUEL** : Faites glisser le levier de gaz vers la gauche pour éteindre le moteur.
3. **MOTEUR À DÉMARRAGE ÉLECTRIQUE** : Tourner la clé en position "OFF".

# ENTRETIEN

Un entretien régulier est le meilleur moyen d'assurer des performances et une longévité optimale de votre déchiqueteuse. Veuillez vous référer à ce manuel d'utilisation et au manuel d'utilisation du fabricant du moteur pour procédures de maintenance.



## AVERTISSEMENT : AVANT D'EFFECTUER TOUTE MAINTENANCE OU INSPECTION

Arrêtez le moteur, attendez 5 minutes pour permettre à toutes les pièces de refroidir. Débrancher le fil de bougie, en l'éloignant de la bougie. Débranchez les bornes de la batterie.

## LISTE DE CONTRÔLE D'ENTRETIEN RÉGULIER

PROCÉDURE	1	2	3	4	LÉGENDE
Vérifier le niveau d'huile moteur					BEFORE EACH USE <b>1</b>
Vérifier l'état général de l'équipement					EVERY 3 HOURS <b>2</b>
Vérifier les lames et les boulons					EVERY 25 HOURS <b>3</b>
Vérifier les courroies					EVERY 100 HOURS <b>4</b>
Vérifier la pression des pneus					
Vérifier l'extérieur du moteur et le démarreur					
Vérifier l'huile moteur					
Remplacer le filtre à air					
Remplacer la bougie					

# DÉPANNAGE

La plupart des problèmes sont faciles à résoudre. Consultez le tableau de dépannage ci-dessous pour les problèmes courants et leurs solutions. Si vous continuez à rencontrer des problèmes, contactez l'équipe de service client de Marlon au **1 (888) 277-6960** ou contactez-nous via notre site Web à **www.DK2.com**.

## TABLEAU DE DÉPANNAGE

SYMPTÔME	CAUSE POSSIBLE
<p>Le moteur ne démarre pas</p> <p>(Veuillez vous référer au manuel d'utilisation du moteur pour des procédures spécifiques au moteur)</p>	<ul style="list-style-type: none"> <li>• La vanne d'arrêt est-elle ouverte ? Faites glisser le levier complètement vers la droite.</li> <li>• Utilisez-vous de l'essence fraîche et propre ? Si l'essence est vieille, changez-la. Utilisez un stabilisateur de carburant si vous gardez le gaz plus de 30 jours.</li> <li>• La bougie est-elle propre ? Si la bougie est sale ou fissurée, changez-la. Si c'est huileux, laissez-le dehors, tenez un chiffon sur le trou de la bougie et tirez-le démarreur plusieurs fois pour souffler l'huile dans le cylindre, puis essuyez la bougie et réinsérez-la.</li> </ul>
<p>Le moteur manque de puissance ou ne fonctionne pas correctement</p> <p>(Veuillez vous référer au Manuel d'utilisation du moteur pour des procédures spécifiques au moteur)</p>	<ul style="list-style-type: none"> <li>• Vérifiez que la manette des gaz est en position « RABBIT ». Fermé l'étrangleur (choke)</li> <li>• Le filtre à air est-il propre ? S'il est sale, changez-le en suivant la procédure dans le manuel du propriétaire du moteur.</li> <li>• La bougie est-elle propre ? Si la bougie est sale ou fissurée, changez-la. Si c'est huileux, laissez-le dehors, tenez un chiffon sur le trou de la bougie et tirez-le démarreur plusieurs fois pour souffler l'huile dans le cylindre, puis essuyez la bougie et réinsérez-la.</li> <li>• Utilisez-vous de l'essence fraîche, propre et sans plomb ? Si elle est vieille, changez-la. Utilisez un stabilisateur de carburant si vous gardez le gaz plus de 30 jours.</li> <li>• Votre moteur contient-il la bonne quantité d'huile propre ? Si elle est sale, changez-la en suivant la procédure indiquée dans le manuel du propriétaire du constructeur du moteur.</li> </ul>
<p>Le moteur fume</p> <p>(Veuillez vous référer au manuel d'utilisation du moteur pour des procédures spécifiques au moteur)</p>	<ul style="list-style-type: none"> <li>• Vérifiez le niveau d'huile et ajustez-le au besoin.</li> <li>• Vérifiez le filtre à air et nettoyez-le ou remplacez-le si nécessaire.</li> <li>• Vous utilisez peut-être la mauvaise huile - trop légère pour la température. Reportez-vous au manuel du propriétaire du fabricant de votre moteur pour plus de détails.</li> <li>• Nettoyez les ailettes de refroidissement si elles sont sales.</li> </ul>
<p>La machine ne semble pas avoir pleine puissance de déchiquetage.</p>	<ul style="list-style-type: none"> <li>• Les lames peuvent être émoussées, renversées sur le bord tranchant ou remplacées (des lames).</li> <li>• Vérifiez que le tambour n'est pas bloqué.</li> </ul>

## **SECTION IV • PIÈCES ET SCHÉMAS**

# LISTE DES PIÈCES

NO.	SPÉCIFICATION	NO.	SPÉCIFICATION
1	Trémie d'alimentation	43	Rondelle Ø10 x Ø22 x 2,2
2	Goulotte de sortie	44	Caoutchouc
3	Support	45	Boulon M8 x 70
4	Pièce de raccordement du timon	46	Boucle
5	Essieu de roue	47	Chaîne
6	Chambre de broyage	48	Boulon M10 x 90
7	Couvercle de boîte à outils	49	Timon
8	Contre-écrou M8	50	Attache (coupleur) de remorque
9	Rondelle frein Ø8	51	Loquet carré
10	Rondelle Ø8 x Ø16 x 1,6	52	Bouton M12
11	Plaque pour tôle de protection	53	Plaque de réglage de l'écartement des lames
12	Feuille de protection	54	Plaque d'aide à l'alimentation
13	Boulon à tête hexagonale M10 x 25	55	Câble moteur
14	Interrupteur à clé	56	Base moteur
15	Bouchon de tuyau	57	Clé
16	Fil	58	Entretoise Ø26 x Ø35 x 15
17	Courroie	59	Moteur
18	Douille entretoise Ø8,5 x Ø14 x 40,7	60	Bouton
19	Plaque couvercle de courroie	61	Défecteur de réglage de la goulotte de sortie
20	Boulon 5/16-24 - 2-1/4	62	Partie supérieure de la goulotte de sortie
21	Poulie moteur	63	Boulon M6 x 16
22	Rondelle Ø10 x Ø44 x 5	64	Rondelle de blocage Ø6
23	Boulon 3/8-24UNF - 1-1/2	65	Agrafe
24	Couvercle de courroie	66	Capuchon de roulement
25	Boulon M8 x 20	67	Anneau B d'essieu Ø30
26	Boulon M8 x 25	68	Goupille Ø10
27	Rondelle Ø8,5 x Ø40 x 3	69	Goupille Ø3 x 20
28	Poulie de rotor	70	Boulon M4 x 16
29	Contre-écrou M10	71	Agrafe
30	Rondelle frein Ø10	72	Rondelle Ø4 x Ø9 x 1
31	Douille entretoise Ø8,5 x Ø30 x 24,5	73	Rondelle de blocage Ø4
32	Clé	74	Contre-écrou M4
33	Roulements	75	Boulon M12 x 55
34	Plaque en acier pour roulement monté	76	Boulon M12 x 40
35	Rotor	77	Rondelle Ø13,5 x Ø24 x 2,5
36	Lame	78	Rondelle de blocage Ø12
37	Boulon de lame	79	Contre-écrou M12
38	Écrou hexagonal fendu M24 x 1,5	80	Support batterie
39	Rondelle Ø25 x Ø47 x 3	81	Plaque de couvercle
40	Pneu D.O.T.	82	Batterie
41	Goupille Ø4 x 40	83	Cordon d'alimentation
42	Boulon M10 x 80		

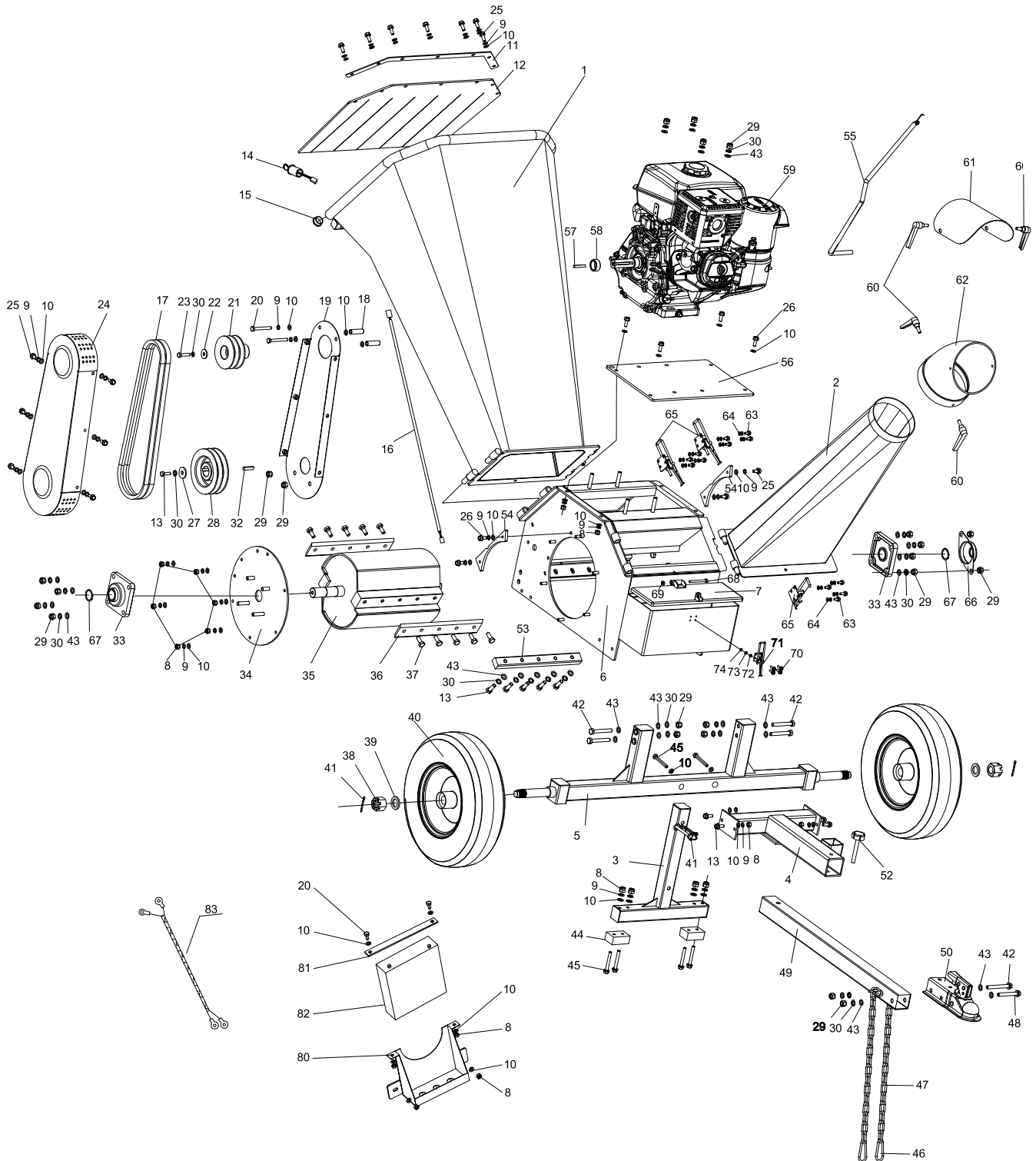



**DRAGON**  **POWER**  
**BY MARLON®**