

OPC513-V2

3-INCH CHIPPER SHREDDER

USER MANUAL

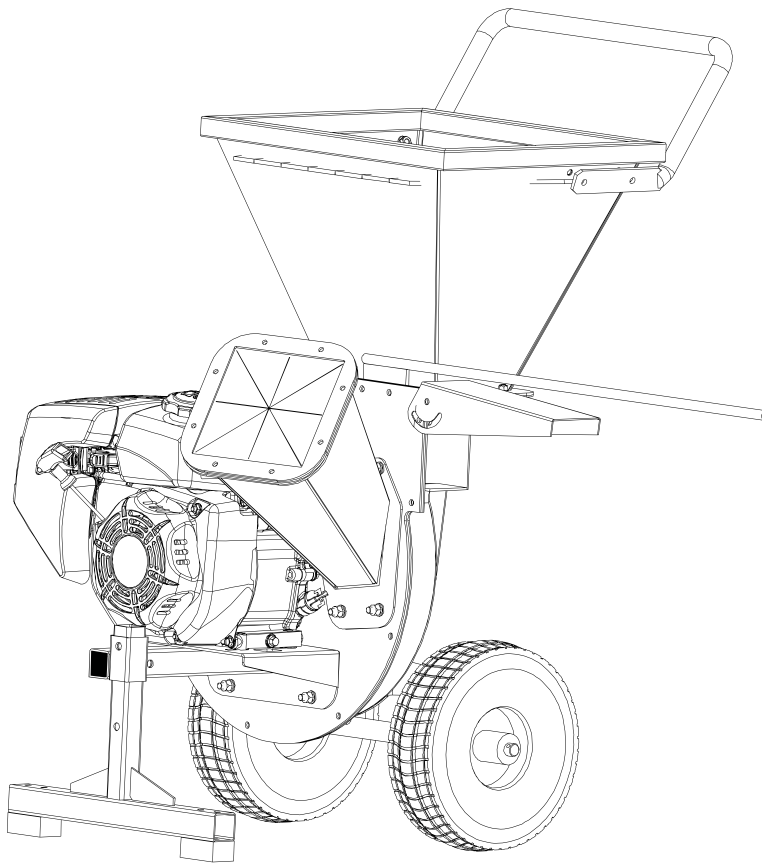

⚠ WARNING

Read and understand the complete User Manual before assembling or using this product. Failure to comprehend and comply with warnings, cautions and instructions for assembly and operation could result in serious injury or death.



NOTE: If you find any damaged or missing parts please call DK2 by Marlon Customer Service or contact us via our website. We will replace any damaged or missing parts to you for free. **Please do not return to the store.**

CUSTOMER SERVICE 1 (888) 277-6960 | WWW.DK2.COM

WARRANTY

PLEASE DO NOT RETURN TO THE STORE.

You have a 1-year warranty and Marlon will replace a defective part for free.
Call us at 1 (888) 277-6960 for warranty parts and questions.

WHAT IS COVERED

2-YEAR ENGINE AND 1-YEAR LIMITED MANUFACTURER WARRANTY INCLUDED
(RESIDENTIAL)

90-DAY LIMITED WARRANTY (COMMERCIAL)

Marlon Recreational Products Ltd. warrants to the original purchaser that product will be free and clear of manufacturing defects in workmanship and materials under normal use and service for a period of one (1) year from the date of the original purchase. If within one (1) year from the original date of purchase this product fails due to defect in material or workmanship, Marlon will repair, replace, or supply any covered defective part at our option. Manufacturer 1-year parts only warranty no labour for residential use, and 90-day limited warranty no labour for commercial use. Engine 2-year warranty is PARTS and LABOUR for residential use, and 90-day limited warranty PARTS and LABOUR for commercial use.

Upon expiry of one (1) year, Marlon will have no further liability related to the product. Marlon does not authorize any party, including its authorized distributors or dealers, to offer any other warranty on behalf of Marlon Recreational Products Ltd.

SERIAL NUMBERS MUST BE REGISTERED ONLINE AT WWW.DK2.COM, WARRANTY IS NON-TRANSFERABLE AND ONLY APPLIES TO THE ORIGINAL PRODUCT PURCHASER.

Engine — 2-year parts and labour (residential), 90-day parts and labour (commercial)

Manufacturer — 1-year parts only, no labour (residential), 90-day parts only, no labour (commercial)

Please see your Engine Manual for further engine warranty information.

THIS WARRANTY DOES NOT COVER OR APPLY TO:

- a) Damage to the product due to misuse, mishandling and abuse
- b) Improper installation, maintenance, and storage
- c) Expendable parts such as nuts and bolts, pins and springs, wiring and switch components, hydraulic hoses and fittings, cutting teeth, cutting chains, cutting blades, throttles, belts, and tires
- d) Normal wear and tear
- e) Consequential damage and incidental damages such as damage to persons or property

PROCEDURE FOR OUTDOOR EQUIPMENT WARRANTY

Within the one (1) year warranty period, the purchaser of the product can call **1 (888) 277-6960** or contact us at www.dk2.com. Notify us of the claimed defect and provide proof of original purchase. At this time the validity of the claim will be determined, and if approved, replacement parts will be issued. No returned product will be accepted under warranty unless accompanied by an RGA# issues by Marlon Recreational Products Ltd.

DAMAGED FREIGHT

Damage to your product caused by freight mishandling is not covered under warranty. If your freight arrives damaged, **REFUSE** it. **Inspect your product when it arrives**, otherwise if you accept it, you will be responsible for filing any freight claims with the delivery company. Marlon warranty excludes damage to product.

RETURNS BEFORE GAS AND OIL

Follow the return policy from the retailer you purchased the equipment from.

RESOLUTION FOR A DEFECTIVE PRODUCT AFTER GAS AND OIL HAS BEEN ADDED

Call us at **1 (888) 277-6960** between 8am - 4pm EST Monday to Friday.

PLEASE REGISTER YOUR DK2 BY MARLON PRODUCT WITHIN 30 DAYS OF ORIGINAL PURCHASE. SCAN THE QR CODE BELOW OR VISIT WWW.DK2.COM/WARRANTY TO REGISTER YOUR PRODUCT.



TABLE OF CONTENTS

WARRANTY	2
TECHNICAL SPECIFICATIONS	4
SAFETY	5
SAFETY CONVENTIONS	5
IMPORTANT SAFETY INFORMATION	5
FUEL SAFETY	6
OPERATION SAFETY	8
SAFETY DECALS	10
ASSEMBLY	11
STEP 1: CHECK THE PACKING	11
STEP 2: AXLE	11
STEP 3: WHEELS	11
STEP 4: DROP STAND	11
STEP 5: SIDE FEED CHUTE	11
STEP 6: EXPULSION CHUTE	12
STEP 7: TOP-LOADING FEED CHUTE HANDLE	12
STEP 8: TOP-LOADING FEED CHUTE	12
OPERATION	13
OPERATING INSTRUCTIONS	13
PERFORMANCE OPERATION	13
TREE CHIPPING	13
STARTING YOUR EQUIPMENT	14
STOPPING YOUR EQUIPMENT	14
MAINTENANCE	14
GENERAL REMARKS, STORAGE, AND CHECKLIST	14
REGULAR MAINTENANCE CHECKLIST	15
TROUBLESHOOTING	16
GENERAL REMARKS	16
TROUBLESHOOTING TABLE	16
PARTS & SCHEMATICS	17
PARTS LIST	17
SCHEMATICS	17

TECHNICAL SPECIFICATIONS

ENGINE	7HP 209cc OHV
GEARBOX	9.1 ft.-lbs. (12.4Nm) net torque
WHEELS & TIRES	4.10/3.50-4 Ø10" (Ø25.4 cm) O.D. 3.5" (8.9 cm)
AXLE LENGTH	21.7" (55 cm)
CHIPPING CAPACITY	Ø3" (Ø7.6 cm) (side feed chute) Ø3/8" (Ø0.95 cm) (top-loading hopper)
CUTTERS	Double edge chipper blades and hammer shredders
CHIPPER SHREDDER	Leaves, brush, garden compost
EXPULSION CHUTE	Adjustable
DIMENSIONS	41.7" (L) x 34.3" (W) x 37.4" (H) 106 cm (L) x 87 cm (W) x 95 cm (H)
WEIGHT	136.7 lbs (62 kg)
SHIPPING DIMENSIONS	29.5" (L) x 22" (W) x 20.9" (H) 75 cm (L) x 56 cm (W) x 53 cm (H)
SHIPPING WEIGHT	158.7 lbs (72 kg)
WARRANTY	2-year engine, 1-year limited OEM (Residential) 90-day limited (Commercial)

SAFETY

SAFETY CONVENTIONS

DANGER

This indicates a hazardous situation, which, if not avoided, could result in death or serious injury.

WARNING

This indicates a hazardous situation, which, if not avoided, could result in minor or moderate injury.

CAUTION

This information is important in proper use of your machine. Failure to follow this instruction could result in damage to your machine or property.

ADDITIONAL INFORMATION AND POTENTIAL CHANGES

We reserve the right to discontinue, change, and improve our products at any time without notice or obligation to the purchaser. The descriptions and specifications contained in this manual were in effect at printing. Equipment described within this manual may be optional. Some illustrations may not be applicable to your machine.

IMPORTANT SAFETY INFORMATION

DANGER

EXHAUST CONTAINS CARBON MONOXIDE:

Carbon monoxide (CO) is a poisonous, odourless, colourless gas that can cause serious illness, brain damage, or death. **DO NOT** operate gasoline-powered engines or tools indoors, in garages, basements, or other enclosed spaces. **EVEN WITH VENTILATION**, carbon monoxide (CO) can build up to dangerous or fatal levels. **OPERATE ENGINES AND TOOLS OUTDOORS**, away from air intakes, and with adequate ventilation. If you feel nauseous, have a headache, feel dizzy or drowsy, move to fresh air immediately and seek medical attention.



DANGER

1 Read and understand the complete User Manual before assembling or using this product. Failure to comprehend and comply with warnings, cautions, and instructions for assembly and operation could result in serious injury or death.



2 DO NOT permit children to operate this equipment at any time. **DO NOT** permit others that have not read and understood the complete User Manual to operate this equipment. Operation of power equipment can be dangerous. It is the sole responsibility of the operator to understand the assembly and safe operation of this product.



3 DO NOT operate the equipment when under the influence of alcohol, drugs, or medication.

4 DO NOT allow a person who is tired or otherwise impaired or not completely alert to operate the equipment.

DANGER

PERSONAL PROTECTIVE EQUIPMENT: When operating this equipment, it is essential that you wear safety gear including goggles or safety glasses, steel-toed shoes and tight-fitting gloves (no loose cuffs or draw strings). Always wear ear plugs or sound-deafening headphones to protect against hearing loss when operating this equipment.



CAUTION

DO NOT wear loose fitting clothing or jewelry that can be caught by moving parts of the equipment. Keep clothing and hair away from all moving parts of the equipment.



DANGER

WORK AREA

1 DO NOT operate the equipment on icy, wet, muddy, or otherwise slippery ground. **ONLY** operate your equipment on level ground. **Operating on a slope could cause the**

equipment to roll over or logs to fall off the equipment, which could result in injury.

- 2 **DO NOT** operate this equipment in an enclosed area. Exhaust fumes from the engine contain carbon monoxide which can be harmful or deadly when inhaled.
- 3 **DO NOT** move the equipment over hilly or uneven terrain without a tow vehicle or adequate help.
- 4 Use a tire chock or block on wheels to prevent movement of the equipment while in operation.
- 5 Operate the equipment in daylight or under good artificial light.
- 6 Keep the work area free of clutter.

⚠ WARNING

REPAIR AND MAINTENANCE

- 1 **DO NOT operate the equipment when it is in poor mechanical condition or in need of repair.** Frequently check that all nuts, bolts, screws are tight.
- 2 **DO NOT** alter the equipment in any manner. Any alteration will void the warranty and could cause the equipment to be unsafe to operate. Perform all recommended maintenance procedures before using the equipment. Replace all damaged or worn parts immediately.
- 3 **DO NOT** tamper with the engine to run it at excessive speeds. The maximum engine speed is preset by the manufacturer and is within safety limits.
- 4 Remove the spark plug wire before performing any service or repair on the equipment.
- 5 **ALWAYS check the level of the engine oil before operation.**
- 6 Replacement parts must meet manufacturer's specifications.

FUEL SAFETY

⚠ WARNING

Gasoline is a highly flammable liquid. Gasoline also gives off flammable vapor that can be easily ignited and cause a fire or explosion. Never overlook the hazards of gasoline. Always follow these precautions:



- 1 Never run the engine in an enclosed area or without proper ventilation as the exhaust from the engine contains carbon monoxide, which is an odorless, tasteless, and a deadly poisonous gas.
- 2 Store all fuel and oil in containers specifically designed and approved for this purpose and keep away from heat and open flame, and out of the reach of children.
- 3 Replace rubber fuel lines and grommets when worn or damaged and after 5 years of use.
- 4 Fill the gasoline tank outdoors with the engine off and allow the engine to cool completely. Don't handle gasoline if you or anyone nearby is smoking, or if you're near anything that could cause it to ignite or explode. Reinstall the fuel tank cap and fuel container cap securely.
- 5 If you spill gasoline, do not attempt to start the engine. Move the machine away from the area of the spill and avoid creating any source of ignition until the gas vapors have dissipated. Wipe up any spilled fuel to prevent a fire hazard and properly dispose of the waste.
- 6 Allow the engine to cool completely before storing in any enclosure. Never store a machine that has gas in the tank, or a fuel container, near an open flame or spark such as a water heater, space heater, clothes dryer or furnace.
- 7 Never make adjustments or repairs with the engine running. Shut down the engine, disconnect the spark plug wire, keeping it away from the spark plug to prevent accidental starting, wait 5 minutes before making adjustments or repairs.
- 8 Never tamper with the engine's governor setting. The governor controls the maximum safe operation speed and

protects the engine. Over-speeding the engine is dangerous and will cause damage to the engine and to the other moving parts of the machine. If required, see your authorized dealer for engine governor adjustments.

- 9 Keep combustible substances away from the engine when it is hot.
- 10 Never cover the machine while the muffler is still hot.
- 11 Do not operate the engine with the air cleaner or the carburetor air intake cover removed. Removal of such parts could create a fire hazard. Do not use flammable solutions to clean the air filter.
- 12 The muffler and engine become very hot and can cause a severe burn; do not touch.
- 13 Keep a Class B fire extinguisher on hand when operating this equipment in dry areas as a precautionary measure against possible flying sparks.
- 14 Drain the fuel tank prior to storage to avoid a potential fire hazard. Store gasoline in an approved, tightly sealed container. Store the container in a cool, dry place.
- 15 Turn the fuel shut off valve on the engine to the “OFF” position before towing the equipment. Failure to do so may result in flooding the engine.

⚠ CAUTION

IMPORTANT NOTE: This equipment is equipped with an internal combustion engine and should not be used on or near any unimproved forest-covered, brush-covered, or grass-covered land unless the engine’s exhaust system is equipped with a spark arrester meeting applicable local or state laws (if any). If a spark arrester is used, it should be maintained in effective working order by the operator. In the state of California a spark arrester is required by law. Other states have similar laws. Federal laws apply on federal lands. A spark arrester muffler is available as an accessory at your nearest engine dealer. Always check legal requirements in your area.

⚠ CAUTION

TOWING SAFETY

- 1 **DO NOT** carry any cargo or wood on the equipment.
- 2 **DO NOT** allow anyone to sit or ride on the equipment.
- 3 Disconnect the equipment from the towing vehicle before operating it.
- 4 Use care when backing up with the equipment in tow to avoid jack-knifing.
- 5 **DO NOT exceed 15 mph (24 km/h) when towing your equipment.** Towing the equipment at speeds higher than 15 mph (24 km/h) could result in loss of control, damage to the equipment, serious injury or death. Adjust towing speed for terrain and conditions. Be extra cautious when towing over rough terrain.

⚠ WARNING

PROPER MAINTENANCE AND STORAGE

- 1 Keep machine, attachments, and accessories in safe working condition.
- 2 Check engine mounting bolts and other hardware before each use for proper tightness. **NEVER** operate your chipper in poor mechanical condition or when in need of repair. Be sure all safety guards and shields are in proper position. These safety devices are for your protection.
- 3 **NEVER** store the equipment with fuel in the fuel tank inside a building where ignition sources are present, such as hot water and space heaters, clothes dryers and the like. Allow the engine to cool before storing in any enclosure.
- 4 If the fuel tank is to be drained, do this outdoors.
- 5 If it is necessary for any reason to unlock the feed chute or discharge openings or to inspect or repair the equipment where a moving part can come in contact with your body or clothing, shut the machine off, allow all moving parts to come to a complete stop, disconnect the spark plug wire(s) and allow the engine to cool before attempting to unclog, inspect, or repair.

- 6 Check the blade mounting screws before each use for proper tightness. Also visually inspect the blade for wear and damage. Replace the blade with parts that meet original equipment specifications.
- 7 Blades should be checked for sharpness and the bolts attaching them to the flywheel for tightness before each operation.
- 8 Replace the nylock nuts securing the blade every time you replace the blade.
- 9 **NEVER** tamper with safety devices. Check their proper operation regularly.
- 10 Inspect the belt each time you use the equipment. Look for damage, worn areas or tears. **DO NOT** use the unit if this condition exists.

⚠ WARNING

CALIFORNIA PROPOSITION 65: Engine exhaust, some of its constituents and certain product components contain or emit chemicals known to the State of California to cause cancer and birth defects or other reproductive harm. For more information visit www.P65Warnings.ca.gov.

OPERATION SAFETY

Operate the equipment from within the green operator zone as shown in the diagram below, avoid the dotted red zones as they represent both feed chutes and expulsion chutes.

⚠ DANGER

FAILURE TO OPERATE THE EQUIPMENT IN THIS POSITION CAN RESULT IN SERIOUS INJURY OR DEATH.

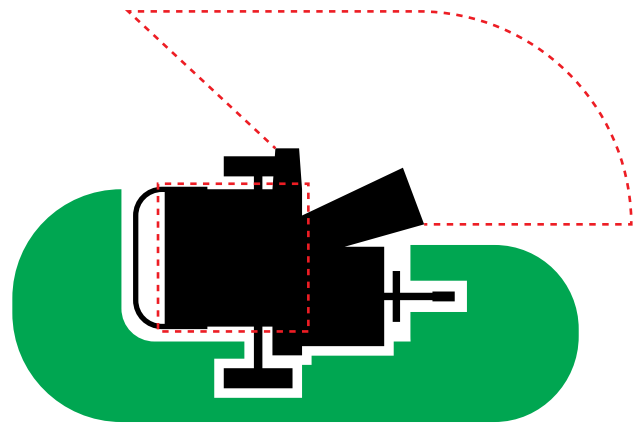

⚠ DANGER

- 1 **Make sure the operator knows how to stop and disengage the equipment before operating.**
- 2 **DO NOT** place hands in the feed chute during operation. Serious injury or death could result.
- 3 **DO NOT** straddle or step over the equipment during operation.
- 4 **DO NOT** move the equipment while the engine is running.
- 5 **NEVER** leave the equipment unattended while the engine is running. Shut off the engine if you are leaving the equipment for a short period of time.
- 6 Avoid contact with the muffler and other hot areas of the engine during operation or after running to prevent burns.

⚠ WARNING

1 NEVER place your hands, feet, or any part of your body in the chipper chute, discharge opening, or near or under any moving part while the engine is running. Keep clear of the discharge opening at all times. If it becomes necessary to push material into the chipper chute, use a small diameter stick, **NOT YOUR HANDS.**

2 Keep your face and body back from the chipper chute to avoid accidental bounce back of any material.

3 If the cutting mechanism strikes a foreign object or if your machine should start making an unusual noise or vibration, immediately stop the engine. After the machine has come to a complete stop proceed as follows:

1 Remove the spark plug wire(s) and wait for all moving parts to come to a complete stop.

2 Inspect for any damage.

3 Repair or replace any damaged parts before restarting and operating the machine.

4 Exercise caution to avoid slipping or falling.

5 If the machine should start to vibrate abnormally, immediately stop the engine, and wait for all moving parts to come to a complete stop and inspect for the cause. Vibration is generally a warning sign of trouble.

6 Stop the engine when leaving the operating position, and when making any repairs, adjustments and inspections. **STAY CLEAR OF THE CHIP CHUTE AT ALL TIMES.**

7 Take all possible precautions as recommended by the manufacturer when leaving the machine unattended.

8 Keep all guards and safety devices in place and operating properly. Do not operate the machine if all safety guards are not in place.

9 DO NOT use the unit with the chipper hopper removed.

10 DO NOT overload or attempt to chip material beyond 3 inches (7.62 cm).

11 Only use accessories approved for this machine by the

manufacturer. Read, understand, and follow all instructions provided with the approved accessory.

12 Only operate the equipment in good daylight. Do not operate this equipment at night or in dark areas where your vision may be impaired.

13 Use extreme caution when reversing or pulling the machine towards you. **NEVER** move the machine while it is running.

14 DO NOT tamper with the engine's governor setting. The governor controls the maximum safe operation speed and protects the engine. Over-speeding the engine is dangerous and will cause damage to the engine and to the other moving parts of the machine.

15 Start the engine according to the manufacturer's instructions. Keep hands and feet away from the inlet and discharge areas.

16 DO NOT operate while under the use of alcohol, drugs, or medication. A clear mind is essential for safety.

17 When feeding material into this equipment, be extremely careful that pieces of metal, rocks, or other foreign objects are not included. Personal injury or damage to the equipment could result.

18 DO NOT allow an accumulation of processed material to build up in the discharge area as this will prevent proper discharge and can result in kick-back from the chipper chute.

19 DO NOT allow any part of the engine, especially around the cooling fins and muffler, to become clogged with processed material, leaves, oil, grease or any other combustible material.

20 DO NOT operate the engine if air cleaner or cover over carburetor air-intake is removed, except for adjustment. Non-removal of such parts could create a fire hazard

SAFETY DECALS

The purpose of safety decals and symbols is to attract your attention to possible dangers. The safety symbols, and their explanations, deserve your careful attention and review in order to safely operate this machine. The safety warnings do not eliminate any danger, the purpose of these warnings is to bring awareness to the dangers of the machine. The instructions or warnings they give are not substitutes for proper accident prevention measures and care while using the product.

LABEL

⚠ DANGER

⚠ DANGER

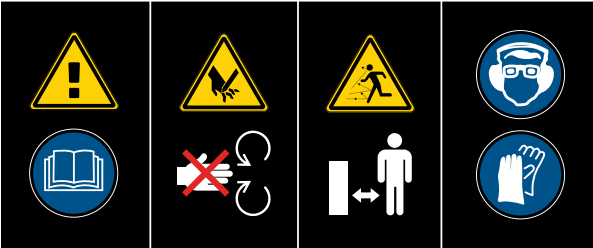

⚠ DANGER

⚠ DANGER



⚠ DANGER



⚠ DANGER



⚠ WARNING

Keep hands away from the hopper.
Only feed branches and leaves into the machine.
DO NOT insert branches thicker than 3/8" (Ø10mm).

⚠ AVERTISSEMENT

Gardez la main éloignée de la trémie.
Alimentez dans la déchiqueteuse que les branches et les feuilles.
NE PAS insérer de branches plus grosses que 3/8" (Ø10mm).

ASSEMBLY

STEP 1: CHECK THE PACKING

Open and unpack all items, leave lots of working space, and inspect parts.

NOTE: Upon inspection of parts, if you find any missing or damaged parts please call Marlon at **1 (888) 277-6960** or contact us via our website at www.dk2.com. Please do not return to the store.

STEP 2: AXLE

Install the axle with the bolts provided.



STEP 3: WHEELS

Install the wheels. Use locking pins in the axle.



STEP 4: DROP STAND

1 Install the drop stand.



STEP 5: SIDE FEED CHUTE

Install the side feed chute with the bolts provided.



STEP 6: EXPULSION CHUTE

Mount the support frame for the chip bag, then mount the expulsion chute using hardware provided.

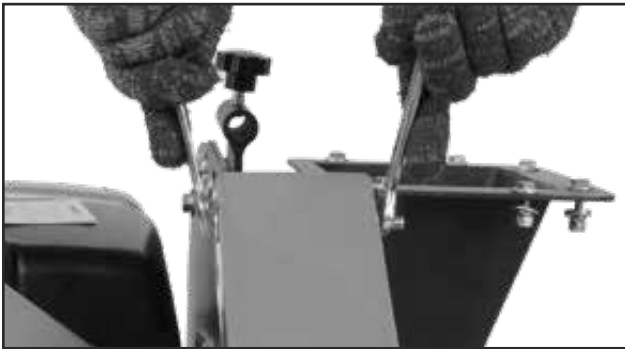

STEP 7: TOP-LOADING FEED CHUTE HANDLE

Install the handle with the 4 bolts provided.



STEP 8: TOP-LOADING FEED CHUTE

Mount the top-loading feed chute.



OPERATION

OPERATING INSTRUCTIONS

⚠ DANGER

Read and understand the complete User Manual before assembling or using this equipment. Failure to comprehend and comply with warnings, cautions, and instructions for assembly and operation could result in serious injury or death.

1 DO NOT permit children to operate this equipment at any time.

2 DO NOT permit others that have not read and understood the complete User Manual to operate this equipment. Operation of power equipment can be dangerous. It is the sole responsibility of the operator to understand the assembly and safe operation of this equipment.

⚠ CAUTION

OIL MUST BE ADDED TO THE ENGINE BEFORE STARTING OR OPERATING.

ENGINE OIL RECOMMENDATIONS: SAE 10W-30 is recommended for general use. Refer to the SAE Viscosity Grades chart in your engine owner's manual for average temperature ranges.

⚠ CAUTION

STARTING INSTRUCTIONS: For more information on starting and stopping the engine, refer to your engine owner's manual.

⚠ WARNING

NOTE: For operation in wooded areas, obtain a spark arrester for the exhaust system. See the engine operating and maintenance manual and check with your authorized service center.

⚠ CAUTION

DIRECT DRIVE UNIT: Before starting, make sure all chutes are clear of branches as the cutting wheel will turn as you pull the recoil starter. Cutter wheel must be free to turn when starting.

PERFORMANCE OPERATION

1 Feed larger trees up to 3 inches in diameter slowly into the large side-feed chute, allowing the cutter wheel to regain speed.

2 Feed twigs, leaves, and branches up to 3/8 inches in diameter into the hopper.

⚠ CAUTION

FORCING A TREE INTO THE CHUTE WILL STALL THE MACHINE AND DAMAGE THE CUTTER WHEEL, BLADES, OR DRIVE SHAFT.

⚠ DANGER

Wear safety equipment when feeding the machine, the cutter wheel and blades will absorb and deteriorate material and, in some cases, will pull the material from your hands. Ensure you do not allow your hands inside the feed chutes.

NOTE: To clear the top-loading chute, turn the key off, remove it, unplug the spark plug. Be safe, the cutters on this machine are high-speed and very sharp.

⚠ CAUTION

Set both of your wheel brake pins to stabilize the machine during operation.

TREE CHIPPING

1 Always chip wood on the highest engine speed.

2 Feed smaller trees into the side feed chute and let go, the tree will be pulled in by the force of the blades and cutter wheel.

3 Feed larger trees slowly to allow the cutter wheel to regain speed between cuts.

4 Feed leaves, twigs, and branches up to 3/8 inches in diameter into the top-loading feed chute.

STARTING YOUR EQUIPMENT

- 1 Position your machine on flat, dry ground.
- 2 Make sure the fuel shut off valve is in the “ON” position.
- 3 Move the choke control lever to the “CHOKE” position (should only be needed if the engine is cold).
- 4 Move the throttle control lever to the “FAST” position.
- 5 Turn the ignition switch to the “ON” position. Grasp the recoil starter handle and slowly pull until you feel resistance. Let the cord retract a little bit then pull the cord rapidly to start the engine. One or two pulls usually starts the engine.
- 6 Move the choke control lever (if used for cold engine), slowly back to the “RUN” position when the engine is running well.
- 7 If the machine has not been running (cold engine), warm up the engine by running it at half throttle for 3 to 4 minutes, then advance the engine throttle control to the maximum speed.

STOPPING YOUR EQUIPMENT

- 1 Move the throttle lever to “IDLE”.
- 2 Slide the gas lever to the left to shut the engine off.

MAINTENANCE

GENERAL REMARKS, STORAGE, AND CHECKLIST

Regular maintenance is the way to ensure the best performance and long life of your machine. Please refer to this manual and the engine manufacturer’s user manual for maintenance procedures.

⚠ WARNING

Before performing any maintenance procedure or inspection, stop the engine, wait five minutes to allow all parts to cool. Disconnect the spark plug wire, keeping it away from the spark plug.

⚠ WARNING

- 1 **NEVER** store engine indoors or in enclosed poorly ventilated areas with fuel in tank, where fuel fumes may reach an open flame, spark or pilot light, as on a furnace, water heater, clothes dryer or other gas appliance. If engine is to be unused for 30 days or more, prepare as follows: Remove all gasoline from carburetor and fuel tank to prevent gum deposits from forming on these parts and causing possible malfunction of engine. Drain fuel outdoors, into an approved container, away from open flame. Be sure engine is cool. Do not smoke. Run engine until fuel tank is empty and engine runs out of gasoline.
- 2 Fuel stabilizer is an acceptable alternative for minimizing the formation of gum deposits during storage. Add stabilizer to gasoline in storage container or fuel tank. Follow stabilizer manufacturer’s instructions to determine proper mix ratio. Run engine at least 10 minutes after adding stabilizer to allow it to reach carburetor.

REGULAR MAINTENANCE CHECKLIST

PROCEDURE	BEFORE EACH USE	EVERY 3 HOURS	EVERY 25 HOURS	EVERY 100 HOURS
CHECK ENGINE OIL LEVEL				
CHECK GENERAL EQUIPMENT CONDITION				
CHECK BLADES AND BOLTS				
CHECK TIRE PRESSURE				
CLEAN ENGINE EXTERIOR AND COOLING				
CHANGE ENGINE OIL				
REPLACE AIR FILTER				
REPLACE SPARK PLUG				

TROUBLESHOOTING

GENERAL REMARKS

Most problems are easy to fix. Consult the Troubleshooting Table below for common problems and their solutions. If you continue to experience problems, contact the Marlon Customer Service Team at **1 (888) 277-6960**.

WARNING

Before performing any maintenance procedure or inspection, stop the engine, wait five minutes to allow all parts to cool. Disconnect the spark plug wire, keeping it away from the spark plug.

TROUBLESHOOTING TABLE

SYMPTOM	POSSIBLE CAUSE
THE ENGINE WON'T START. (PLEASE REFER TO THE ENGINE USE MANUAL FOR ENGINE-SPECIFIC PROCEDURES)	<ol style="list-style-type: none"> 1. Is the shut off valve on? Slide the lever all the way to the right. 2. Are you using fresh, clean gas? If the gas is old, change it. Use a fuel stabilizer if you keep gas longer than 30 days. 3. Is the spark plug clean? If the spark plug is dirty or cracked, change it. If it's oily, leave it out, hold a rag over the plug hole and pull the recoil cord several times to blow out any oil in the cylinder, then wipe off the plug and reinsert it.
THE ENGINE LACKS POWER OR IS NOT RUNNING SMOOTHLY. (PLEASE REFER TO THE ENGINE USE MANUAL FOR ENGINE-SPECIFIC PROCEDURES)	<ol style="list-style-type: none"> 1. Check that the throttle lever is in the "RABBIT" position. Turn off the choke. 2. Is the air filter clean? If it's dirty, change it following the procedure in the engine manufacturer's Owner's Manual. 3. Is the spark plug clean? If it's fouled or cracked, change it. If it's oily, leave it out, hold a rag over the plug hole and pull your recoil cord several times to blow out any oil in the cylinder, then wipe off the plug and reinsert it. 4. Are you using fresh, clean, unleaded gas? If it's old, change it. Use a fuel stabilizer if you keep gas longer than 30 days. 5. Does your engine have the right amount of clean oil? If it's dirty, change it following the procedure in the engine manufacturer's Owner's Manual
ENGINE SMOKES. (PLEASE REFER TO THE ENGINE USE MANUAL FOR ENGINE-SPECIFIC PROCEDURES)	<ol style="list-style-type: none"> 1. Check the oil level and adjust as needed. 2. Check the air filter and clean or replace if needed. 3. You may be using the wrong oil - too light for the temperature. Refer to your engine manufacturer's Owner's Manual for detailed information. 4. Clean the cooling fins if they're dirty.
MACHINE DOES NOT SEEM TO HAVE FULL CHIPPING POWER.	<ol style="list-style-type: none"> 1. The blades may be dull, reverse to the sharp edge or replace blades. 2. Check drum for blockage.

PARTS & SCHEMATICS

PARTS LIST

ITEM	DESCRIPTION	PART NO.
1	MIDDLE CHIPPER ROOM	300-0108
2	OUTSIDE CHIPPER ROOM	300-0109
3	INSIDE PLATE CHIPPER ROOM	300-0110
4	ENGINE	601-0008
5	TOW BAR CONNECTING PART	100-0365
6	BLADE PLATE ASSEMBLY	100-0366
7	TOP FEED HOPPER	300-0111
8	COVER PLATE	100-0367
9	FRONT FOOT SUPPORT	300-0112
10	RUBBER FOOT	229-0159
11	SIDE FEED RUBBER	229-0160
12	FLANGE CLAMP	100-0368
13	OUTLET HOPPER ADJUST PLATE	100-0369
14	ADJUST FIXATION	100-0370
15	TIRE	220-0016

ITEM	DESCRIPTION	PART NO.
16	PIN	207-0046
17	TOW BAR (SOLD SEPARATELY)	100-0371
18	TOP FEED RUBBER	229-0161
19	DEPRESSION BAR	100-0372
20	REAR WHEEL FRAME	100-0373
21	HANG LEVER	100-0374
22	SIDE FEED HOPPER	300-0113
23	HANDLE	100-0375
24	WHEEL AXLE	200-0006
25	ENGINE CONNECT PLATE	100-0376
26	SPRING WASHER Ø8	210-0119
27	SPRING WASHER Ø10	210-0214
28	SPRING WASHER Ø6	210-0200
29	WASHER Ø8	210-0007
30	WASHER Ø10	210-0002
31	WASHER Ø6	210-0056
32	HEXAGON FLANGE NUT M8	210-0365
33	LOCK NUT M8	210-0008
34	LOCK NUT M10	210-0003

SCHEMATICS

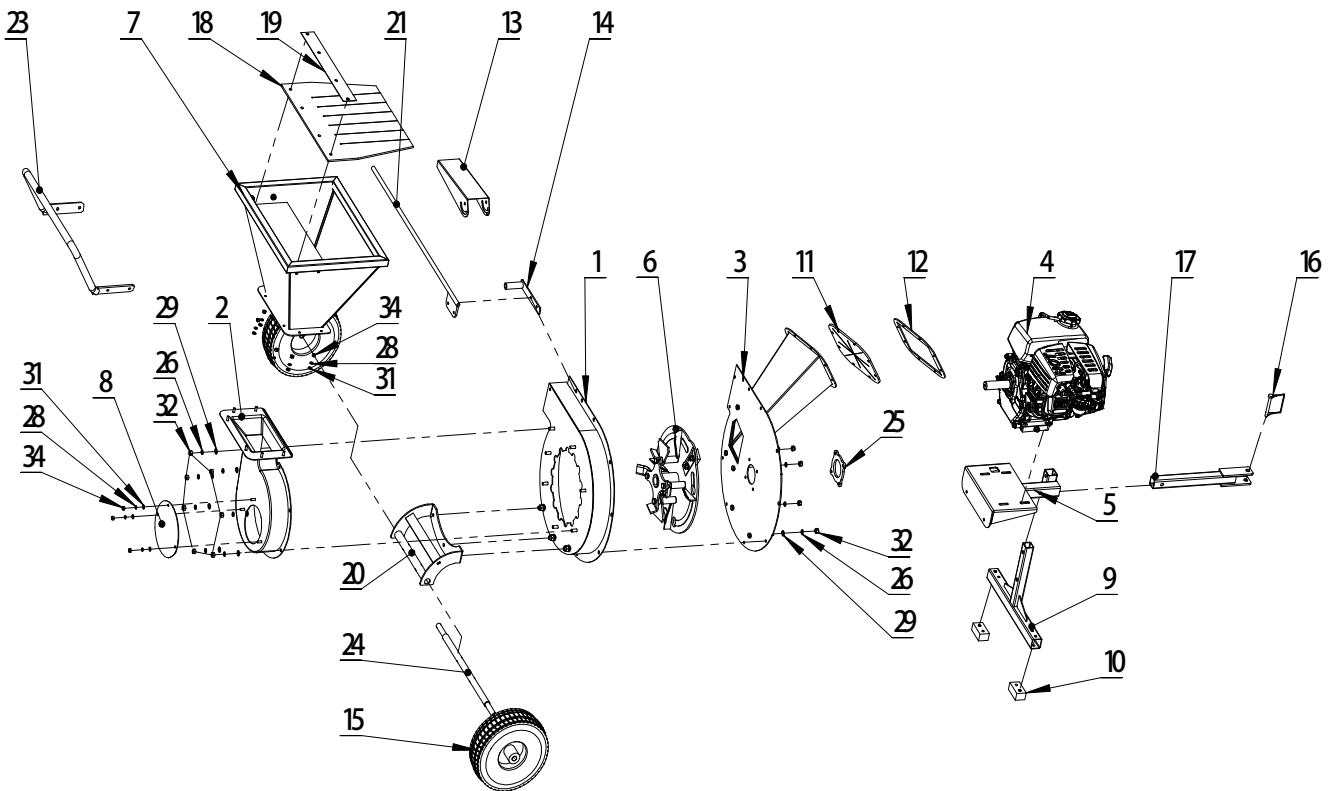

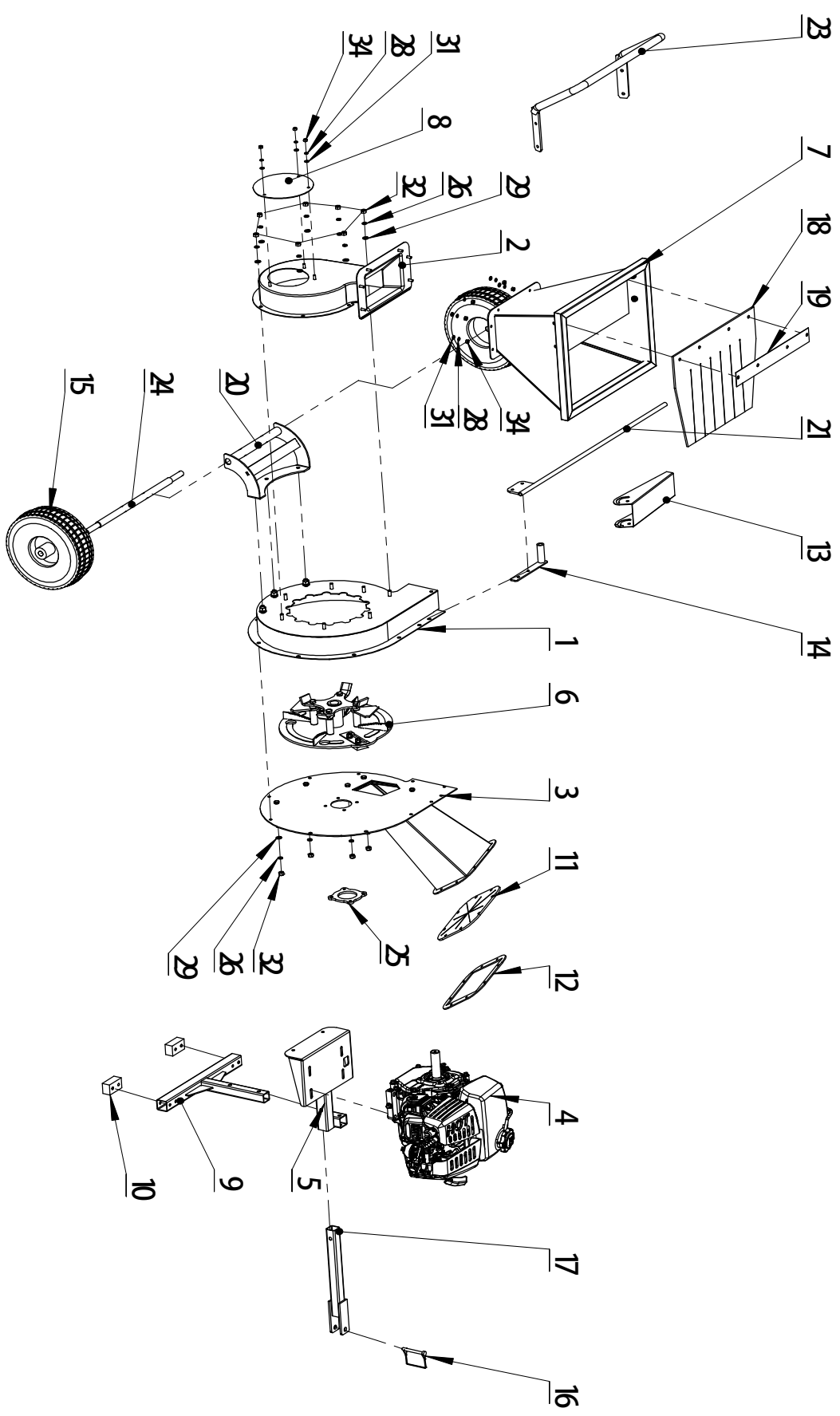

OPC513-V2

DÉCHIQUETEUR DE 3 POUCES

MANUEL DE L'UTILISATEUR

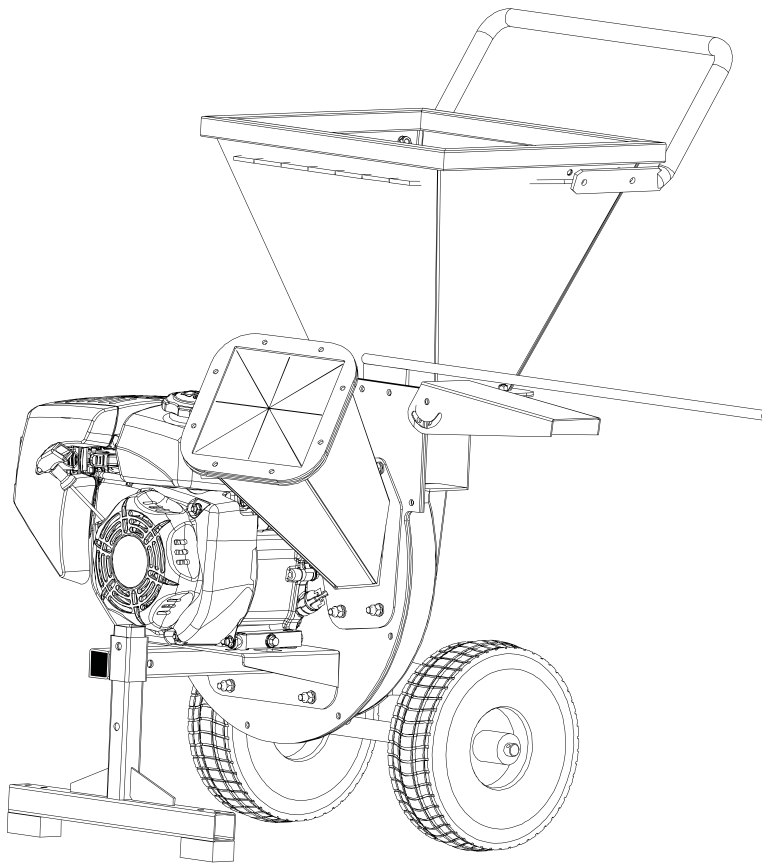

⚠ AVERTISSEMENT

Veillez lire attentivement le manuel d'utilisation avant d'assembler ou d'utiliser ce produit. Le non-respect des avertissements, des mises en garde et des instructions d'assemblage et d'utilisation peut entraîner des blessures graves, voire mortelles.



REMARQUE : Si vous constatez des pièces endommagées ou manquantes, veuillez contacter le service à la clientèle de DK2 by Marlon ou nous contacter via notre site web. Nous remplacerons gratuitement toute pièce endommagée ou manquante. **Veillez ne pas retourner l'article en magasin.**

SERVICE À LA CLIENTÈLE 1 (888) 277-6960 | WWW.DK2.COM

GARANTIE

VEUILLEZ NE PAS RETOURNER L'ARTICLE AU MAGASIN.

Vous bénéficiez d'une garantie d'un an et Marlon remplacera gratuitement toute pièce défectueuse. Pour toute question concernant les pièces sous garantie, veuillez nous contacter au 1 (888) 277-6960.

CE QUI EST COUVERT

GARANTIE MOTEUR DE 2 ANS ET GARANTIE FABRICANT LIMITÉE DE 1 AN INCLUSES (USAGE RÉSIDENTIEL)
GARANTIE LIMITÉE DE 90 JOURS (USAGE COMMERCIAL)

Marlon Recreational Products Ltd. garantit à l'acheteur initial que le produit est exempt de défauts de fabrication et de matériaux, dans des conditions normales d'utilisation et d'entretien, pendant une période d'un (1) an à compter de la date d'achat initial. Si, dans l'année suivant la date d'achat initial, le produit présente un défaut de matériel ou de fabrication, Marlon réparera, remplacera ou fournira, à sa discrétion, toute pièce défectueuse couverte par la garantie. La garantie du fabricant d'un an couvre uniquement les pièces (main-d'œuvre non comprise) pour usage résidentiel, et la garantie limitée de 90 jours couvre uniquement la main-d'œuvre (main-d'œuvre non comprise) pour un usage commercial. La garantie moteur de deux ans couvre les pièces et la main-d'œuvre pour usage résidentiel, et la garantie limitée de 90 jours couvre les pièces et la main-d'œuvre pour usage commercial.

Après l'expiration de la garantie, Marlon décline toute responsabilité concernant le produit. Marlon n'autorise aucune partie, y compris ses distributeurs ou Concessionnaires autorisés, à offrir une autre garantie au nom de Marlon Recreational Products Ltd.

LES NUMÉROS DE SÉRIE DOIVENT ÊTRE ENREGISTRÉS EN LIGNE SUR WWW.DK2.COM. LA GARANTIE N'EST PAS TRANSFÉRABLE ET S'APPLIQUE UNIQUEMENT À L'ACHETEUR ORIGINAL DU PRODUIT.

Moteur : 2 ans pièces et main-d'œuvre (usage résidentiel), 90 jours pièces et main-d'œuvre (usage commercial).

Manufacturier : 1 an pièces seulement, main-d'œuvre non comprise (usage résidentiel), 90 jours pièces seulement, main-d'œuvre non comprise (usage commercial).

Veuillez consulter le manuel de votre moteur pour obtenir de plus amples renseignements sous la garantie du moteur.

CETTE GARANTIE NE COUVRE PAS ET NE S'APPLIQUE PAS À :

- a) Les dommages causés au produit par une mauvaise utilisation, une mauvaise manipulation ou une mauvaise utilisation
- b) Une installation, un entretien et un entreposage inadéquats
- c) Les pièces consommables comme les écrous et les boulons, les goupilles et ressorts, le câblage et les composants de l'interrupteur, les flexibles et raccords hydrauliques, les dents de coupe, les chaînes de coupe, les lames de coupe, les accélérateurs, les courroies et les pneus
- d) L'usure normale
- e) Les dommages indirects et consécutifs tels que les dommages corporels ou matériels

PROCÉDURE DE GARANTIE POUR LES ÉQUIPEMENTS DE PLEIN AIR

Durant la période de garantie d'un (1) an, l'acheteur du produit peut appeler le **1 (888) 277-6960** ou nous contacter à l'adresse www.dk2.com. Veuillez nous signaler le défaut constaté et fournir une preuve d'achat originale. La validité de la réclamation sera alors déterminée et, si elle est approuvée, des pièces de rechange seront fournies. Aucun produit retourné ne sera accepté en vertu de la garantie sans un numéro d'autorisation de retour (RGA) délivré par Marlon Recreational Products Ltd.

MARCHANDISE ENDOMMAGÉE DANS LE TRANSPORT

Les dommages causés à votre produit par une mauvaise manutention durant le transport ne sont pas couverts par la garantie. Si votre marchandise arrive endommagée, **REFUSEZ-LA. Inspectez votre produit à la réception.** Si vous l'acceptez, vous serez responsable de toute réclamation auprès du transporteur. La garantie Marlon exclut les dommages causés au produit.

RETOURS AVANT REMPLISSAGE D'ESSENCE ET D'HUILE

Suivez la politique de retour du détaillant auprès duquel vous avez acheté l'équipement.

RÉSOLUTION D'UN PRODUIT DÉFECTUEUX APRÈS REMPLISSAGE D'ESSENCE ET D'HUILE

Appelez-nous au **1 (888) 277-6960** entre 8 h et 16 h HNE, du lundi au vendredi.

VEUILLEZ ENREGISTRER VOTRE PRODUIT DK2 PAR MARLON DANS LES 30 JOURS SUIVANT L'ACHAT ORIGINAL. NUMÉRISER LE CODE QR CI-DESSOUS OU RENDEZ-VOUS SUR WWW.DK2.COM/WARRANTY POUR ENREGISTRER VOTRE PRODUIT.



TABLE DES MATIÈRES

GARANTIE	20
SPÉCIFICATIONS TECHNIQUES	22
SÉCURITÉ	23
CONVENTIONS SUR LA SÉCURITÉ	23
INFORMATIONS IMPORTANTES DE SÉCURITÉ	23
SÉCURITÉ CARBURANT	25
SÉCURITÉ DE FONCTIONNEMENT	27
AUTOCOLLANTS DE SÉCURITÉ	29
ASSEMBLAGE	30
ÉTAPE 1 : VÉRIFIER L'EMBALLAGE	30
ÉTAPE 2 : ESSIEU	30
ÉTAPE 3 : ROUES	30
ÉTAPE 4 : SUPPORT	30
ÉTAPE 5 : TRÉMIE D'ALIMENTATION LATÉRALE	30
ÉTAPE 6 : GOULOTTE D'EXPULSION	31
ÉTAPE 7 : POIGNÉE DE LA TRÉMIE D'ALIMENTATION À CHARGEMENT PAR LE HAUT	31
ÉTAPE 8 : TRÉMIE D'ALIMENTATION À CHARGEMENT PAR LE HAUT	31
FONCTIONNEMENT	32
MODE D'EMPLOI	32
FONCTIONNEMENT PERFORMANT	32
BROYAGE D'ARBRES	33
DÉMARRAGE DE VOTRE ÉQUIPEMENT	33
ARRÊT DE VOTRE ÉQUIPEMENT	33
ENTRETIEN	34
NOTES GÉNÉRALES, ENTREPOSAGE ET LISTE DE CONTRÔLE	34
LISTE DE CONTRÔLE D'ENTRETIEN RÉGULIER	34
DÉPANNAGE	35
NOTES GÉNÉRALES	35
TABLEAU DE DÉPANNAGE	35
PIÈCES ET SCHÉMAS	36
LISTE DES PIÈCES	36
SCHÉMAS	36

SPÉCIFICATIONS TECHNIQUES

MOTEUR	7HP 209cc OHV
BOÎTIER D'ENGRENAGE	9.1 ft.-lbs. (12.4Nm) net torque
ROUES ET PNEUS	4,10/3,50-4 Ø10 po (Ø25,4 cm) O.D. 3,5 po (8,9 cm)
LONGUEUR DE L'ESSIEU	21,7 po (55 cm)
CAPACITÉ DE BROYAGE	Ø3 po (Ø7,6 cm) (trémie d'alimentation latérale) Ø3/8 po (Ø0.95 cm) (trémie à chargement par le haut)
LAME DE DÉCHIQUETAGE	Lames de déchiquetage à double tranchant et broyeurs à quatre marteaux
BROYEUSE-DÉCHIQUETEUSE	Feuilles, broussailles, compost
GOULOTTE D'EXPULSION	Réglable
DIMENSIONS	41,7 po (L) x 34,3 po (l) x 37,4 po (H) 106 cm (L) x 87 cm (l) x 95 cm (H)
POIDS	136,7 lbs (62 kg)
DIMENSIONS D'EXPÉDITION	29,5 po (L) x 22 po (l) x 20,9 po (H) 75 cm (L) x 56 cm (l) x 53 cm (H)
POIDS D'EXPÉDITION	158,7 lbs (72 kg)
GARANTIE	2 ans sur le moteur, 1 an du fabricant (usage résidentiel) Limitée de 90 jours (usage commercial)

SÉCURITÉ

CONVENTIONS SUR LA SÉCURITÉ

⚠ DANGER

Cela indique une situation dangereuse qui, si elle n'est pas évitée, peut entraîner la mort ou des blessures graves.

⚠ AVERTISSEMENT

Cela indique une situation dangereuse qui, si elle n'est pas évitée, peut entraîner des blessures légères ou modérées.

⚠ ATTENTION

Ces renseignements sont importants pour une utilisation correcte de votre machine. Le non-respect de ces instructions peut endommager votre machine ou vos biens.

RENSEIGNEMENTS COMPLÉMENTAIRES ET MODIFICATIONS POTENTIELLES

Nous nous réservons le droit d'interrompre, de modifier et d'améliorer nos produits en tout temps, sans préavis ni obligation envers l'acheteur. Les descriptions et les spécifications contenues dans ce manuel étaient en vigueur au moment de l'impression. L'équipement décrit dans ce manuel peut être optionnel. Certaines illustrations pourraient ne pas s'appliquer à votre machine.

INFORMATIONS IMPORTANTES DE SÉCURITÉ

⚠ DANGER

LES GAZ D'ÉCHAPPEMENT CONTIENNENT DU MONOXYDE DE CARBONE :

Le monoxyde de carbone (CO) est un gaz toxique, inodore et incolore qui peut causer des maladies graves, des lésions cérébrales, voire la mort. **N'utilisez PAS** de moteurs ou d'outils à essence à l'intérieur, dans un garage, un sous-sol ou tout autre espace clos. **MÊME AVEC UNE VENTILATION**, le monoxyde de carbone (CO) peut s'accumuler à des niveaux dangereux, voire mortels. **FAITES FONCTIONNER LES MOTEURS ET LES OUTILS À L'EXTÉRIEUR**, loin des entrées d'air et dans un endroit bien aéré. En cas de nausées, de maux de tête, de vertiges ou de somnolence, sortez immédiatement à l'air libre et consultez un médecin.



⚠ DANGER

1 Lire et comprendre le manuel d'utilisation au complet avant d'assembler ou d'utiliser ce produit. La non-compréhension et non-respect des avertissements, des précautions et les instructions de montage et d'utilisation peuvent entraîner des graves blessures ou la mort.



2 **Ne laissez jamais** les enfants utiliser cet équipement. Ne laissez pas les autres qui n'ont pas lu et compris le manuel d'utilisation complet pour faire fonctionner cet équipement.



3 **N'utilisez pas** l'équipement sous l'influence de l'alcool, de drogues ou de médicaments.

4 **Ne laissez pas** une personne fatiguée ou affaiblie ou pas complètement alerte faire fonctionner cet équipement.

⚠ DANGER**UTILISATION ÉQUIPEMENT DE PROTECTION**

INDIVIDUELLE : Lors de l'utilisation de cet équipement, il est essentiel que vous portiez un équipement de sécurité comprenant des lunettes de protection ou des lunettes de sécurité, des chaussures à embout d'acier et des gants ajustés (pas de poignets lâches ni de cordons de serrage). Portez toujours des bouchons d'oreille ou des écouteurs insonorisant pour vous protéger contre la perte auditive lorsque vous faites fonctionner cet équipement.

**⚠ ATTENTION**

Ne portez pas de vêtements amples ou de bijoux pouvant être happés par des pièces mobiles de l'équipement. Gardez les vêtements et les cheveux éloignés de toutes les pièces mobiles de l'équipement.

**⚠ DANGER****ESPACE DE TRAVAIL**

- 1 N'utilisez pas** l'équipement sur un sol glacé, mouillé, boueux ou autrement glissant. Utilisez votre équipement sur un terrain plat **SEULEMENT**. L'utilisation sur une pente peut entraîner le l'équipement de se renverser ou des bûches de tomber de l'équipement, ce qui pourrait entraîner des blessures.
- 2 N'utilisez pas** cet équipement dans un espace clos. Les gaz d'échappement du moteur contiennent du monoxyde de carbone qui peut être nocif ou mortel en cas d'inhalation.
- 3 Ne déplacez pas** l'équipement sur un terrain vallonné ou accidenté sans véhicule de remorquage ou aide adéquate.
- 4** Utilisez une cale de pneu ou un bloc sur les roues pour empêcher le mouvement de l'équipement pendant son utilisation.
- 5** Faites fonctionner l'équipement à la lumière du jour ou sous un bon éclairage artificiel.
- 6** Gardez la zone de travail libre de tout encombrement.

⚠ AVERTISSEMENT**RÉPARATION ET ENTRETIEN**

- 1 N'utilisez pas** l'équipement s'il est en mauvais état mécanique ou s'il a besoin d'être réparé. Vérifiez fréquemment que tous les écrous, boulons et vis sont bien serrés.
- 2 Ne modifiez** en aucun cas l'équipement. Toute modification annulera la garantie et pourrait rendre l'équipement dangereux à utiliser. Effectuez toutes les recommandations et procédures d'entretien avant d'utiliser l'équipement. Remplacez toutes pièces endommagées ou usées immédiatement.
- 3 Ne modifiez pas** le moteur pour le faire tourner à des vitesses excessives. La vitesse maximale du moteur maximal est préréglée par le fabricant et se situe dans les limites de sécurité.
- 4** Retirez le fil de la bougie avant d'effectuer tout entretien ou réparation sur l'équipement.
- 5** Vérifiez toujours le niveau d'huile moteur avant l'utilisation.
- 6** Les pièces de rechange doivent répondre aux spécifications du fabricant.

SÉCURITÉ CARBURANT

⚠ AVERTISSEMENT

L'essence est un liquide hautement inflammable. Elle émet aussi des vapeurs inflammables qui peuvent facilement s'enflammer et causer un incendie ou une explosion. Ne négligez jamais les dangers de l'essence. Suivez toujours ces précautions:



- 1** Ne jamais faire tourner le moteur dans un endroit clos ou sans ventilation adéquate, car les gaz d'échappement contiennent du monoxyde de carbone, un gaz inodore, insipide et mortellement toxique.
- 2** Conservez le carburant et l'huile dans des contenants spécialement conçus et homologués à cet effet, à l'abri de la chaleur et des flammes nues, et hors de portée des enfants.
- 3** Remplacez les conduites de carburant et les œillets en caoutchouc lorsqu'ils sont usés ou endommagés, et après 5 ans d'utilisation.
- 4** Remplissez le réservoir d'essence à l'extérieur, moteur arrêté, et laissez-le refroidir complètement. Ne manipulez pas d'essence si vous ou une personne à proximité fumez, ou si vous trouvez à proximité de tout objet susceptible de provoquer son inflammation ou son explosion. Refermez fermement le bouchon du réservoir et du bidon.
- 5** En cas de déversement d'essence, n'essayez pas de démarrer le moteur. Éloignez la machine de la zone de déversement et évitez toute source d'inflammation jusqu'à ce que les vapeurs de gaz se soient dissipées. Essuyez tout carburant renversé pour éviter tout risque d'incendie et éliminez-le correctement.
- 6** Laissez le moteur refroidir complètement avant de le ranger dans un endroit fermé. Ne jamais ranger une machine contenant de l'essence ou un bidon de carburant à proximité d'une flamme nue ou d'une source d'étincelles, comme un chauffe-eau, un radiateur d'appoint, une sècheuse ou une chaudière.
- 7** N'effectuez jamais de réglages ou de réparations lorsque

le moteur tourne. Arrêtez le moteur, débranchez le fil de la bougie et tenez-le loin de la bougie pour éviter tout démarrage accidentel. Attendez 5 minutes avant de faire des ajustements ou des réparations.

- 8** Ne jamais modifier le réglage du régulateur de vitesse du moteur. Le régulateur contrôle le régime maximal de sécurité et protège le moteur. Un régime moteur excessif est dangereux et peut endommager le moteur et les autres pièces mobiles de la machine. Si nécessaire, consultez votre concessionnaire autorisé pour le réglage du régulateur de vitesse.
- 9** Garder les substances combustibles loin du moteur quand il est chaud.
- 10** Ne jamais couvrir la machine quand le silencieux est encore chaud.
- 11** Ne pas faire fonctionner le moteur si le filtre à air ou le couvercle d'admission d'air du carburateur sont retirés. Le retrait de ces pièces peut entraîner un risque d'incendie. Ne pas utiliser de solutions inflammables pour nettoyer le filtre à air.
- 12** Le silencieux et le moteur deviennent très chauds et peuvent causer de graves brûlures ; ne pas les toucher.
- 13** Gardez un extincteur de classe B à portée de main lorsque vous utilisez cet équipement dans des zones sèches par mesure de précaution contre d'éventuelles étincelles volantes.
- 14** Vidanger le réservoir de carburant avant de le ranger pour éviter tout risque d'incendie. Gardez l'essence dans un contenant approuvé et hermétiquement fermé. Conserver le récipient dans un endroit frais et sec.
- 15** Tournez le robinet d'arrêt de carburant sur le moteur à la position "OFF" avant de remorquer l'équipement. Le non-respect de cette consigne peut entraîner un surplus d'essence du moteur.

⚠ ATTENTION

REMARQUE IMPORTANTE : Cette unité est équipée d'un moteur à combustion interne et ne doit pas être utilisée sur ou à proximité de terrains boisés, couverts de broussailles non nettoyées. Ou un terrain couvert d'herbe à moins que le système d'échappement du moteur ne soit équipé avec un pare-étincelles conforme aux lois locales ou nationales applicables (le cas échéant). Si un pare-étincelles est utilisé, il doit être maintenu en bon état de fonctionnement par l'opérateur. Dans l'État de Californie, un pare-étincelles est requis par la loi. D'autres États ont des lois similaires. Les lois fédérales s'appliquent sur les terres fédérales. Un silencieux pare-étincelles est disponible en accessoire chez votre concessionnaire de moteurs le plus proche. Vérifiez toujours les exigences légales de votre région.

⚠ ATTENTION**SÉCURITÉ DE REMORQUAGE**

- 1** Vérifiez toutes les réglementations locales et nationales concernant le remorquage, les licences et les feux avant de remorquer votre unité.
- 2** Vérifiez avant le remorquage pour vous assurer que l'équipement est correctement et solidement fixé au véhicule tracteur.
- 3** Ne transportez aucun chargement ou bois sur l'équipement.
- 4** Ne laissez personne s'asseoir ou monter sur l'équipement.
- 5** Débranchez l'équipement du véhicule tracteur avant de l'utiliser.
- 6** Soyez prudent lorsque vous reculez avec l'équipement en remorque pour éviter la mise en portefeuille. Autoriser pour longueur supplémentaire de l'équipement lors des virages, du stationnement, du franchissement des intersections et dans toute situation de conduite.
- 7** Ne dépassez pas 15 mph (24 km/h) lorsque vous remorquez votre équipement. Remorquage de l'unité à des vitesses supérieures à 24 km/h (15 mi/h) peut entraîner une perte de contrôle, des dommages à l'équipement, des blessures graves

ou la mort. Ajustez la vitesse de remorquage en fonction du terrain et des conditions. Être très prudent lors du remorquage sur un terrain accidenté.

⚠ AVERTISSEMENT**ENTRETIEN ET REMISAGE APPROPRIÉS**

- 1** Maintenez la machine, les pièces jointes et accessoires en bon état de fonctionnement.
- 2** Vérifiez les boulons de montage du moteur et les autres éléments de quincaillerie avant chaque utilisation pour vous assurer qu'ils sont bien serrés. N'utilisez jamais votre broyeur en mauvais état mécanique ou lorsqu'il a besoin d'être réparé. Assurez-vous que tous les gardes et écrans de sécurité sont en bonne position. Ces dispositifs de sécurité sont destinés à votre protection.
- 3** Ne remisez jamais l'équipement avec du carburant dans le réservoir à l'intérieur d'un bâtiment où des sources sont présentes, telles que l'eau chaude et les radiateurs, les sècheuses et autres. Laissez le moteur refroidir avant de le ranger dans une enceinte.
- 4** Si le réservoir de carburant doit être vidangé, faites-le à l'extérieur.
- 5** S'il est nécessaire, pour une raison quelconque, de déboucher la trémie d'alimentation ou les ouvertures d'évacuation ou d'inspecter ou réparer l'équipement où une pièce mobile peut entrer en contact avec votre corps ou les vêtements, éteignez la machine, laissez toutes les pièces mobiles s'arrêter complètement, débranchez le(s) fil(s) de la bougie et laissez refroidir le moteur avant de tenter pour déboucher, inspecter ou réparer.
- 6** Vérifiez les vis de fixation des lames avant chaque utilisation pour vous assurer qu'elles sont bien serrées. Visuellement aussi inspecter la lame pour l'usure et les dommages. Remplacez la lame par des pièces conformes aux normes d'origine et spécifications de l'équipement.
- 7** Les lames doivent être vérifiées pour l'affûtage et les boulons qui les fixent au volant pour l'étanchéité avant chaque opération.

- 8 Remplacez les écrous nylock fixant la lame à chaque fois que vous remplacez la lame.
- 9 Vérifiez l'écart entre la lame et la plaque d'usure chaque fois que vous remplacez la lame.
- 10 Ne modifiez jamais les dispositifs de sécurité. Vérifiez régulièrement leur bon fonctionnement.
- 11 Inspectez la courroie chaque fois que vous utilisez l'équipement. Recherchez les dommages, les zones usées ou la déchirure. N'utilisez pas l'appareil si ces conditions existent.

⚠ AVERTISSEMENT

PROPOSITION 65 DE LA CALIFORNIE : Échappement du moteur, certains de ses constituants et certains composants du produit contiennent ou émettent des produits chimiques reconnus par l'État de Californie comme causer le cancer et des malformations congénitales ou d'autres troubles de la reproduction. Pour plus d'informations, allez à www.P65Warnings.ca.gov.

SÉCURITÉ DE FONCTIONNEMENT

Faire fonctionner l'équipement à l'intérieur de la zone verte de l'opérateur comme indiqué dans le schéma ci-dessous, éviter les zones rouges pointillées, car elles représentent à la fois les trémies d'alimentation et les goulottes d'expulsion.

⚠ DANGER

NE PAS UTILISER L'ÉQUIPEMENT DANS CETTE POSITION PEUT ENTRAÎNER BLESSURES GRAVES OU MORTELLES.

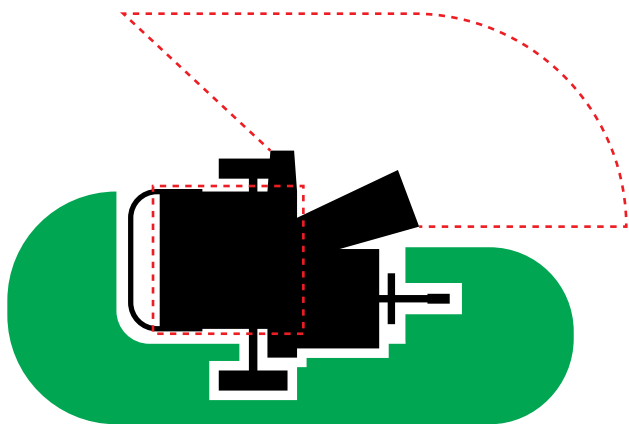

⚠ DANGER

- 1 Assurez-vous que l'opérateur sait comment arrêter et désengager l'équipement avant en fonctionnement.
- 2 Ne mettez pas les mains dans la trémie d'alimentation pendant le fonctionnement. Des blessures graves ou la mort pourraient en résulter.
- 3 Ne pas chevaucher ni enjamber l'équipement pendant son fonctionnement.
- 4 Ne déplacez pas l'équipement pendant que le moteur tourne.
- 5 Ne laissez jamais l'équipement sans surveillance pendant que le moteur tourne. Éteignez le moteur même si vous quittez l'équipement pour une courte période de temps.
- 6 Évitez tout contact avec le silencieux et les autres zones chaudes du moteur pendant le fonctionnement ou après avoir couru pour éviter les brûlures.

⚠ AVERTISSEMENT

- 1 Ne placez jamais vos mains, vos pieds ou toute partie de votre corps dans l'ouverture de la trémie de broyage ou à sa proximité ou sous toute pièce mobile pendant que le moteur tourne. Restez à l'écart de l'ouverture de décharge à tout moment. S'il s'avère nécessaire de pousser le matériau dans la déchiqueteuse, utilisez un bâton de petit diamètre, PAS VOS MAINS.
- 2 Gardez votre visage et votre corps à l'écart de la trémie de broyage pour éviter tout rebond accidentel de n'importe quel matériau.
- 3 Si le mécanisme de coupe heurte un objet étranger ou si votre machine commence à faire un bruit ou une vibration inhabituels, arrêtez immédiatement le moteur. Après que la machine soit à l'arrêt, complètement, procédez comme suit :
 - 1 Retirez le(s) fil(s) de la bougie et attendez que toutes les pièces mobiles soient à l'arrêt.
 - 2 Inspectez tout dommage possible.
 - 3 Réparez ou remplacez les pièces endommagées

avant de redémarrer et d'utiliser la déchiqueteuse.

- 4** Faites preuve de prudence pour éviter de glisser ou de tomber.
- 5** Si la machine commence à vibrer anormalement, arrêtez immédiatement le moteur et attendez que toutes pièces mobiles s'arrêtent complètement et inspectez-en la cause. Les vibrations sont généralement un signe avant-coureur de problèmes.
- 6** Arrêter le moteur en quittant le poste de travail, et lors de toute réparation, ajustements et inspections. **RESTEZ À L'ÉCART DE LA TRÉMIE EN TOUT TEMPS.**
- 7** Prenez toutes les précautions possibles recommandées par le fabricant lorsque vous laissez la machine sans surveillance.
- 8** Maintenez tous les protecteurs, gardes et dispositifs de sécurité en place et en bon état de fonctionnement. Ne faites pas fonctionner la machine si tous les dispositifs de sécurité ne sont pas en place.
- 9** N'utilisez pas l'appareil sans la trémie de broyage.
- 10** Ne surchargez pas ou n'essayez pas de déchiqueter des matériaux au-delà de 3 po. (7.62 cm)
- 11** N'utilisez que des accessoires approuvés pour cette machine par le fabricant. Lire, comprendre, et suivez toutes les instructions fournies avec l'accessoire approuvé.
- 12** N'utilisez l'équipement qu'en plein jour. Ne faites pas fonctionner cet équipement la nuit ou dans des zones sombres où votre vision peut être altérée.
- 13** Soyez extrêmement prudent lorsque vous reculez ou tirez la machine vers vous. Ne bougez **JAMAIS** la machine pendant qu'elle est en marche.
- 14** Ne modifiez pas le réglage du régulateur du moteur. Le gouverneur contrôle le maximum. De la vitesse de fonctionnement sûre et protège le moteur. L'excès de vitesse du moteur est dangereux et endommagera le moteur et les autres pièces mobiles de la machine.
- 15** Démarrez le moteur conformément aux instructions du fabricant. Gardez les mains et les pieds loin des zones d'entrée

et de sortie.

- 16** N'utilisez pas l'appareil sous l'effet de l'alcool, de drogues ou de médicaments. Un esprit clair est indispensable pour la sécurité.
- 17** Lors de l'introduction de matériaux dans cette déchiqueteuse, faites extrêmement attention à ce que des morceaux de métal, les pierres ou autres corps étrangers ne soit pas inclus. Blessures corporelles ou dommages à l'équipement pourraient en résulter.
- 18** Ne laissez pas une accumulation de matériaux déchiquetés s'accumuler dans la zone de décharge, car cela empêchera une décharge appropriée et peut entraîner un recul de la goulotte de la déchiqueteuse.
- 19** Ne laissez aucune partie du moteur, en particulier autour des ailettes de refroidissement et du silencieux, être obstrué par des matériaux traités, des feuilles, de l'huile, de la graisse ou tout autre matériau combustible.
- 20** Ne faites pas fonctionner le moteur si le filtre à air ou le couvercle de l'admission d'air du carburateur est retiré, sauf aux réglages. Le retrait de ces pièces pourrait créer un risque d'incendie.

AUTOCOLLANTS DE SÉCURITÉ

Les autocollants et les symboles de sécurité visent à attirer votre attention sur les dangers potentiels. Les symboles de sécurité et leurs explications méritent une attention particulière afin d'utiliser cette machine en toute sécurité. Les avertissements de sécurité n'éliminent aucun danger ; ils visent à attirer l'attention sur les dangers de la machine. Les instructions ou avertissements qu'ils contiennent ne remplacent pas les mesures de prévention des accidents et les précautions d'emploi appropriées lors de l'utilisation du produit.

ÉTIQUETTE

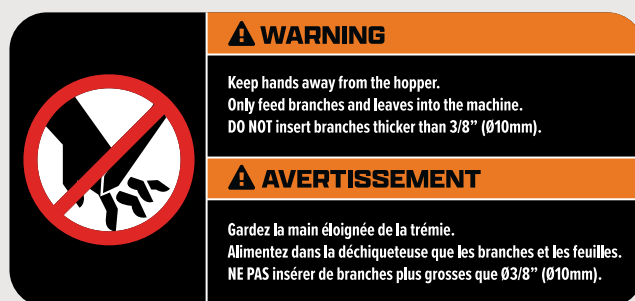
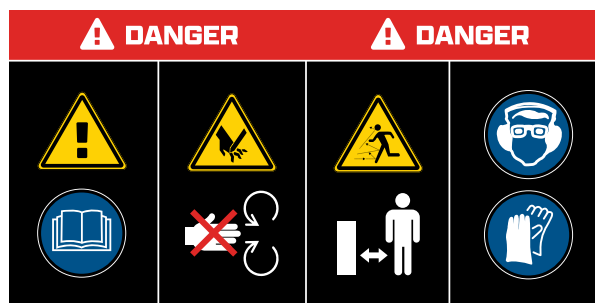

ASSEMBLAGE

ÉTAPE 1 : VÉRIFIER L'EMBALLAGE

Ouvrez et déballez tous les articles, laissez beaucoup d'espace de travail et inspectez toutes les pièces.

REMARQUE : Après inspection des pièces, si vous trouvez des pièces manquantes ou endommagées, veuillez appeler Marlon au **1 (888) 277-6960** ou contactez-nous via notre site Web à **www.dk2.com**. **Veuillez ne pas retourner au magasin.**

ÉTAPE 2 : ESSIEU

Installez l'essieu avec les boulons fournis.



ÉTAPE 3 : ROUES

Installez les roues. Utilisez des goupilles de verrouillage dans l'essieu.



ÉTAPE 4 : SUPPORT

1 Installez la béquille.



ÉTAPE 5 : TRÉMIE D'ALIMENTATION LATÉRALE

Installez la trémie d'alimentation latérale avec les boulons fournis.



ÉTAPE 6 : GOULOTTE D'EXPULSION

Montez le cadre de support du sac à copeaux, puis montez la goulotte d'expulsion à l'aide de quincaillerie incluse.

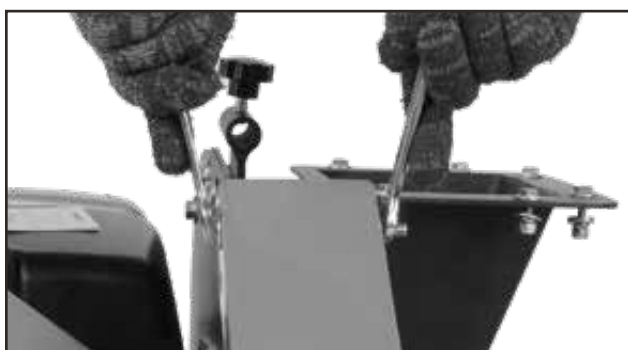

ÉTAPE 7 : POIGNÉE DE LA TRÉMIE D'ALIMENTATION À CHARGEMENT PAR LE HAUT

Installez la poignée avec les 4 boulons fournis.



ÉTAPE 8 : TRÉMIE D'ALIMENTATION À CHARGEMENT PAR LE HAUT

Montez la trémie d'alimentation à chargement par le haut.



FONCTIONNEMENT

MODE D'EMPLOI

⚠ DANGER

Lisez et comprenez le manuel d'utilisation complet avant d'assembler ou d'utiliser cet équipement ! Ne pas respecter ou comprendre les avertissements, mises en garde et instructions de montage et d'utilisation peut entraîner des blessures graves ou la mort.

- 1** Ne laissez jamais les enfants utiliser cet équipement.
- 2** Ne permettez pas à d'autres personnes qui n'ont pas lu et compris l'intégralité du manuel d'utilisation de l'utilisateur de cet équipement. L'utilisation d'équipements motorisés peut être dangereuse. C'est l'unique responsabilité de l'opérateur de comprendre l'assemblage et le fonctionnement en toute sécurité de cet équipement.

⚠ ATTENTION

L'HUILE DOIT ÊTRE AJOUTÉE AU MOTEUR AVANT LE DÉMARRAGE OU LE FONCTIONNEMENT.

RECOMMANDATIONS D'HUILE MOTEUR : SAE 10W-30 est recommandé pour une utilisation générale. Se référer au tableau des grades de viscosité SAE dans le manuel du propriétaire de votre moteur pour la température moyenne. Le constructeur du moteur recommande d'utiliser l'huile API SERVICE catégorie SE ou SF.

⚠ ATTENTION

INSTRUCTIONS DE DÉMARRAGE : Pour plus d'informations sur le démarrage et l'arrêt du moteur, reportez-vous au votre manuel du propriétaire du moteur.

⚠ AVERTISSEMENT

REMARQUE : Pour une utilisation dans des zones boisées, procurez-vous un pare-étincelles pour le système de tuyau d'échappement.

⚠ ATTENTION

UNITÉ D'ENTRAÎNEMENT DIRECT : Avant de commencer, assurez-vous que toutes les chutes sont exemptes de branches, car le disque de coupe tournera au fur et à mesure que vous tirez le démarreur. Le disque de coupe doit pouvoir tourner librement au démarrage.

FONCTIONNEMENT PERFORMANT

- 1** Alimentez lentement les grandes branches jusqu'à 3 pouces de diamètre dans la grande trémie d'alimentation latérale, permettant au disque de coupe pour reprendre de la vitesse. Forcer un arbre dans la trémie fera caler la machine et endommagera le disque de coupe, les lames ou l'arbre d'entraînement.
- 2** Insérez des brindilles, des feuilles et des branches jusqu'à 3/8 pouces de diamètre dans la trémie supérieur.

⚠ ATTENTION

LE FAIT DE FORCER UN ARBUSTES DANS LE DISQUE DE COUPE CALERA LA MACHINE ET ENDOMMAGE LES COUTEAUX OU L'ARBRE D'ENTRAÎNEMENT.

⚠ DANGER

Porter un équipement de sécurité lors de l'alimentation de la machine, le disque et les lames absorberont et détériorera le matériau et, dans certains cas, vous arrachera les branches de vos mains. Assurez-vous de ne pas laisser vos mains à l'intérieur des trémies d'alimentation.

REMARQUE : Pour dégager la trémie de chargement supérieur, éteignez la clé, retirez-la, débranchez la bougie d'allumage. Faites attention, les couteaux de cette machine tournent à grande vitesse et sont très tranchants.

⚠ ATTENTION

Réglez les deux goupilles de frein de roue pour stabiliser la machine pendant le fonctionnement.

BROYAGE D'ARBRES

- 1** Déchiquetez toujours le bois au régime moteur le plus élevé.
- 2** Alimenter les branches plus petites dans la trémie d'alimentation latérale et relâchez-les, les branches seront tirées par la force des lames et du disque de coupe.
- 3** Alimenter lentement les grandes branches par la trémie d'alimentation latérale pour permettre au disque de coupe de reprendre de la vitesse entre les coupes.
- 4** Alimenter les feuilles, les brindilles et les petites branches jusqu'à 3/8 pouces de diamètre dans la trémie d'alimentation à chargement par le haut.

DÉMARRAGE DE VOTRE ÉQUIPEMENT

- 1** Positionnez votre machine sur un sol plat et sec.
- 2** Assurez-vous que le robinet d'arrêt de carburant est en position "ON".
- 3** Déplacez le levier de commande de l'étrangleur sur la position "CHOKE" (ne devrait être nécessaire que si le moteur est froid).
- 4** Déplacez le levier de commande des gaz à la position "RAPIDE".
- 5** Tournez l'interrupteur d'allumage à la position "ON". Saisissez la poignée du démarreur à rappel et tirez lentement jusqu'à ce que vous sentiez une résistance. Laissez le cordon se rétracter un peu puis tirez-le rapidement pour démarrer le moteur. Une ou deux tractions démarrent généralement le moteur.
- 6** Déplacez le levier de commande de l'étrangleur (s'il est utilisé pour un moteur froid), ramenez-le lentement à la position "RUN" lorsque le moteur tourne bien.
- 7** Si la machine n'a pas fonctionné (moteur froid), faites chauffer le moteur en le faisant tourner à mi-course pendant 3 à 4 minutes, puis avancez la commande des gaz du moteur

jusqu'à la vitesse maximale.

ARRÊT DE VOTRE ÉQUIPEMENT

- 1** Déplacez le levier d'accélérateur sur "IDLE".
- 2** Faites glisser le levier de gaz vers la gauche pour couper le moteur.

ENTRETIEN

NOTES GÉNÉRALES, ENTREPOSAGE ET LISTE DE CONTRÔLE

Un entretien régulier assure des performances optimales et une longue durée de vie de votre machine. Veuillez consulter ce manuel et le manuel d'utilisation du fabricant du moteur pour connaître les procédures d'entretien.

⚠ AVERTISSEMENT

Avant toute procédure d'entretien ou de contrôle, arrêtez le moteur et attendez cinq minutes que toutes les pièces refroidissent. Débranchez le fil de la bougie et tenez-le loin de la bougie.

⚠ AVERTISSEMENT

1 Ne jamais remettre le moteur à l'intérieur ou dans un endroit fermé et mal ventilé avec du carburant dans le réservoir,

où les vapeurs de carburant pourraient atteindre une flamme nue, une étincelle ou une veilleuse, comme sur une chaudière, un chauffe-eau, une sècheuse ou tout autre appareil à gaz. Si le moteur doit rester inutilisé pendant 30 jours ou plus, procédez comme suit : Vidangez toute l'essence du carburateur et du réservoir afin d'éviter la formation de dépôts de gomme sur ces pièces et un éventuel mauvais fonctionnement du moteur. Vidangez le carburant à l'extérieur, dans un contenant homologué, loin de toute flamme nue. Assurez-vous que le moteur est froid. Ne fumez pas. Faites tourner le moteur jusqu'à ce que le réservoir soit vide et que le moteur soit en panne sèche.

2 Un stabilisateur de carburant est une alternative acceptable pour minimiser la formation de dépôts de gomme pendant le remisage. Ajoutez du stabilisateur à l'essence dans le contenant de l'entreposage ou le réservoir. Suivez les instructions du fabricant du stabilisateur pour déterminer le dosage approprié. Faire tourner le moteur au moins 10 minutes après avoir ajouté le stabilisateur pour lui permettre d'atteindre le carburateur.

LISTE DE CONTRÔLE D'ENTRETIEN RÉGULIER

PROCÉDURE	AVANT CHAQUE UTILISATION	TOUTES LES 3 HEURES	TOUTES LES 25 HEURES	TOUTES LES 100 HEURES
VÉRIFIER LE NIVEAU D'HUILE MOTEUR				
VÉRIFIER L'ÉTAT GÉNÉRAL DE L'EQUIPMENT				
VÉRIFIER LES LAMES ET LES BOULONS				
VÉRIFIER LA PRESSION DES PNEUS				
NETTOYER L'EXTÉRIEUR DU MOTEUR ET LE COUVERCLE DU DÉMARREUR MANUEL				
CHANGEZ L'HUILE DU MOTEUR				
REMPLENER LE FILTRE À AIR				
REMPLENER LA BOUGIE				

DÉPANNAGE

NOTES GÉNÉRALES

La plupart des problèmes sont faciles à résoudre. Consultez le tableau de dépannage ci-dessous pour les problèmes courants et leurs solutions. Si vous continuez à rencontrer des problèmes, contactez le service à la clientèle de Marlon au **1 (888) 277-6960**.

⚠ AVERTISSEMENT

Avant d'effectuer toute procédure d'entretien ou d'inspection, arrêtez le moteur, attendez cinq minutes pour permettre à toutes les pièces de refroidir. Débrancher le fil de bougie, en le gardant éloigné de la bougie.

TABLEAU DE DÉPANNAGE

SYMPTÔME	CAUSE POSSIBLE
LE MOTEUR NE DÉMARRE PAS. (VEUILLEZ VOUS RÉFÉRER AU MANUEL D'UTILISATION DU MOTEUR POUR MOTEUR SPÉCIFIQUES PROCÉDURES.)	<ol style="list-style-type: none"> 1. La barre de sécurité est-elle maintenue enfoncée pour enclencher l'interrupteur de sécurité ? 2. Le robinet d'arrêt de carburant est-il ouvert ? Faites glisser le levier complètement vers la droite. 3. Utilisez-vous de l'essence sans plomb fraîche et propre ? Si l'essence est vieille, changez-la. Utilisez un stabilisateur de carburant si vous gardez l'essence pendant plus de 30 jours. 4. La bougie est-elle propre ? Si la bougie est sale ou fissurée, changez-la. S'il est gras, laissez-le de côté, maintenez un chiffon sur le trou du bouchon et tirez le cordon de recul plusieurs fois pour souffler toute huile dans le cylindre, puis essuyez la bougie et réinsérez-la.
LE MOTEUR MANQUE DE PUISSANCE OU NE FONCTIONNE PAS RONDEMENT. (VEUILLEZ VOUS RÉFÉRER AU MANUEL D'UTILISATION DU MOTEUR POUR MOTEUR SPÉCIFIQUES PROCÉDURES.)	<ol style="list-style-type: none"> 1. Vérifiez que la manette des gaz est en position « LAPIN ». Éteignez l'étrangleur. 2. Le filtre à air est-il propre ? s'il est sale, le changer en suivant la procédure du constructeur du moteur dans le manuel du propriétaire. 3. La bougie est-elle propre ? Si la bougie est sale ou fissurée, changez-la. S'il est gras, laissez-le de côté, maintenez un chiffon sur le trou du bouchon et tirez le cordon de recul plusieurs fois pour souffler toute huile dans le cylindre, puis essuyez la bougie et réinsérez-la. 4. Utilisez-vous de l'essence sans plomb fraîche et propre ? Si l'essence est vieille, changez-la. Utilisez un stabilisateur de carburant si vous gardez l'essence pendant plus de 30 jours. 5. Votre moteur a-t-il la bonne quantité d'huile propre ? Si elle est souillée, changez-la en suivant la procédure du le manuel du propriétaire du fabricant du moteur. 6. Vérifiez le niveau d'huile et ajustez au besoin.
LE MOTEUR FUME. (VEUILLEZ VOUS RÉFÉRER AU MANUEL D'UTILISATION DU MOTEUR POUR MOTEUR SPÉCIFIQUES PROCÉDURES.)	<ol style="list-style-type: none"> 1. Vérifiez le niveau d'huile et ajustez au besoin. 2. Vérifiez le filtre à air et nettoyez-le ou remplacez-le si nécessaire. 3. Vous utilisez peut-être la mauvaise huile - trop légère pour la température. Référez-vous au manuel du propriétaire de votre moteur pour des informations détaillées. 4. Nettoyez les ailettes de refroidissement si elles sont sales.
LA MACHINE NE SEMBLE PAS AVOIR SA PLEINE PUISSANCE DE BROUAGE.	<ol style="list-style-type: none"> 1. Les lames peuvent être émoussées, inverser le tranchant ou remplacer les lames. 2. Vérifiez que le tambour n'est pas bloqué.

PIÈCES ET SCHÉMAS

LISTE DES PIÈCES

ARTICLE	DESCRIPTION	RÉF. DE PIÈCE
1	CHAMBRE DÉCHIQUETEUR CENTRALE	300-0108
2	CHAMBRE DÉCHIQUETEUSE EXTÉRIEURE	300-0109
3	PLAQUE INTÉRIEURE DE CHAMBRE	300-0110
4	MOTEUR	601-0008
5	PIÈCES DE CONNEXION DU TIMON	100-0365
6	ASSEMBLAGE DE PLAQUE DE LAME	100-0366
7	TRÉMIE D'ALIMENTATION SUPÉRIEURE	300-0111
8	PLAQUE DE RECOUVREMENT	100-0367
9	REPOSE-PIED AVANT	300-0112
10	PIED EN CAOUTCHOUC	229-0159
11	CAOUTCHOUC D'ALIMENTATION LATÉRALE	229-0160
12	BRIDE DE SERRAGE	100-0368
13	PLAQUE DE RÉGLAGE DE LA GOULOTTE DE SORTIE	100-0369
14	FIXATION DE RÉGLAGE	100-0370
15	PNEU	220-0016

ARTICLE	DESCRIPTION	RÉF. DE PIÈCE
16	GOUPILLE	207-0046
17	BARRE DE REMORQUAGE (TIMON)	100-0371
18	CAOUTCHOUC D'ALIMENTATION SUPÉRIEURE	229-0161
19	BARRE DE DÉPRESSION	100-0372
20	CADRE DE ROUE ARRIÈRE	100-0373
21	LEVIER DE SUSPENSION	100-0374
22	TRÉMIE D'ALIMENTATION LATÉRALE	300-0113
23	POIGNÉE	100-0375
24	AXE DE ROUE	200-0006
25	PLAQUE DE CONNEXION MOTEUR	100-0376
26	RONDELLE À RESSORT Ø8	210-0119
27	RONDELLE À RESSORT Ø10	210-0214
28	RONDELLE À RESSORT Ø6	210-0200
29	RONDELLE Ø8	210-0007
30	RONDELLE Ø10	210-0002
31	RONDELLE Ø6	210-0056
32	ÉCROU HEXAGONAL M8	210-0365
33	CONTRE-ÉCROU M8	210-0008
34	CONTRE-ÉCROU M10	210-0003

SCHÉMAS

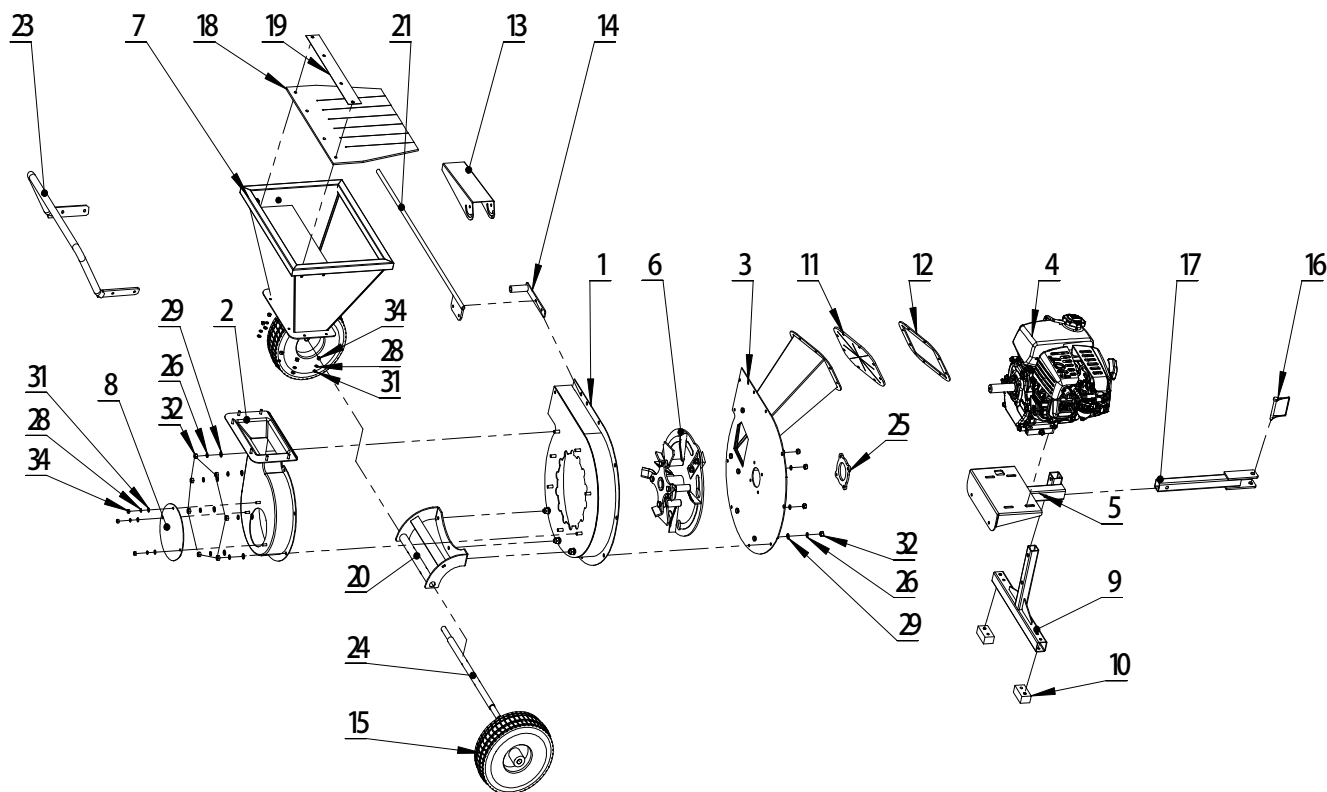

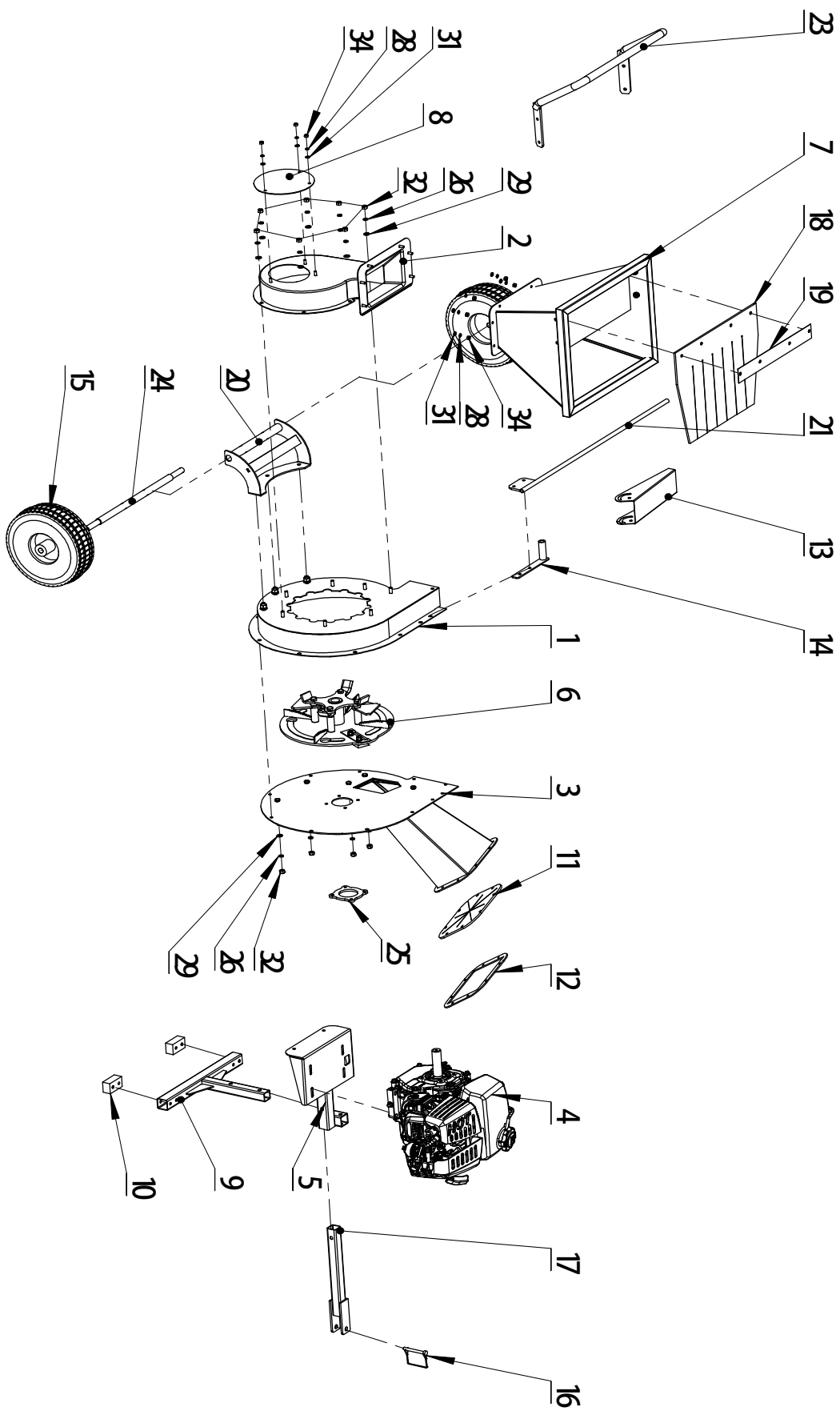

DRA

POWER
BY MARLON