



OPG777(G)

COMMERCIAL STUMP GRINDER

3.5" WIDE CUT • OFFROAD TOWING ONLY • 14HP KOHLER ENGINE

ASSEMBLY GUIDE



DK2 USA WEST

4301 S VALLEY VIEW BLVD.
SUITE 10-11 LAS VEGAS, NEVADA
89103 USA

DK2 CORPORATE OFFICE

5330 MAINWAY
BURLINGTON, ONTARIO
L7L6A4 CANADA

DK2 USA EAST

3750 SOUTH AVENUE,
NORTH UNIT, TOLEDO, OHIO
43615 USA



TABLE OF CONTENTS

SECTION I: ASSEMBLY 3

STEP 1: INSPECT THE PACKAGING..... 4

STEP 2: WHEELS & AXLE 5

STEP 3: HANDLE TOWER..... 6

STEP 4: THROTTLE 7

STEP 5: HANDLE & WIRING CONNECTORS..... 8

STEP 6: TOW BAR 9

SECTION II: SAFETY & OPERATION 10

YOUR KOHLER ENGINE 11

SAFE PRACTICES & GENERAL INFORMATION 12

QUICK START & TROUBLESHOOTING 13

ADJUSTING THE DRIVE BELTS 14

SECTION III: PARTS & SCHEMATICS 15

SCHEMATICS 16

PARTS LIST 17

WARRANTY 18



SECTION I
ASSEMBLY



ASSEMBLY

CHECK THE PACKAGING

STEP 1: INSPECT THE PACKAGING

Open and unpack all items. Leave lots of working space. Inspect all parts.

The Stump Grinder is shipped in a crate. Leave the sides folded down and use as your work space.



NOTE: Upon inspection of parts, if you find any damage or missing parts please call DK2 POWER at **1 (888) 277-6960** or contact us via our website at www.detailk2.com. We will replace any damaged or missing parts to you for free. **Please do not return to the store.**

ASSEMBLY

STEP BY STEP INSTRUCTIONS



STEP 2: WHEELS & AXLE

1. Slide wheels on to the axle and install the lynch pins.
2. For pivot grinding, insert the pin through the wheel hub and axle to inhibit movement of desired wheel.
3. Pin only the axle to allow the wheel to spin freely.
4. During transport in trailer or pickup, pin both wheels for dual wheel brakes.
5. Install axle on to frame with two bolts and hardware provided.





ASSEMBLY

STEP BY STEP INSTRUCTIONS

STEP 3: HANDLE TOWER

1. Mount the handle tower with the bolts provided.
2. Connect the two wire connectors.



ASSEMBLY

STEP BY STEP INSTRUCTIONS



STEP 4: THROTTLE

1. Install the throttle with the two bolts provided.
2. Place bolts from the outside and nuts on the inside of the handle tower.





ASSEMBLY

STEP BY STEP INSTRUCTIONS

STEP 5: HANDLE & WIRING CONNECTORS

1. Install the bow handle with the long bolt.
2. Assemble the adjustment handle.
3. Connect the wiring connectors.



ASSEMBLY

STEP BY STEP INSTRUCTIONS



STEP 6: TOW BAR

Install the tow bar to complete the assembly.

Your unit is equipped with nine teeth capable of cutting a path 3.5 inches in width.





SECTION II
SAFETY & OPERATION

SAFETY & OPERATION

YOUR KOHLER ENGINE



Read the Kohler engine manual supplied with your unit for full engine operation, safety, and maintenance instruction.



1	Air Filter - Summer and Winter Positions
2	Choke - Left is On / Right is Off (Run Position)
3	Gas - Use Mid Grade or Higher
4	Gas On / Off Switch - Left is Off / Right is On
5	Throttle - Rabbit Fast / Turtle Slow
6	Pull Starter - Pull Tight - Then Pull Start
7	Oil - Fill to mark 10W30, will not start if oil is low, has low oil shutoff protection. Two yellow caps are oil fill caps, use either one to fill oil.



SAFETY & OPERATION

SAFE PRACTICES & GENERAL INFORMATION

⚠ BEFORE TURNING THE KEY AND PULL STARTING ENGINE

- Clear area of all people and property that could be damaged.
- Flying projectiles from operation can cause injury.
- Wear safety glasses, hearing protection, and gloves.
- Do not wear loose fitting clothes that could get stuck in the moving parts of the machine.
- Children should not run this equipment.
- Stay alert of your surroundings and persons that could appear in the area of operation.

⚠ THIS UNIT IS A DIRECT DUAL BELT DRIVE

- No clutch to slip or burn up but your belts will need to be tightened and checked on a regular basis to maintain 100% cutting power.
- Tip the stump grinder up with the cutters off the ground when pull starting.

PERFORMANCE OPERATION

Approach the stump from the top, cutting straight down. Raise up out of the cut, move over in the desired direction, plunge again. Repeat across the entire stump. Move side to side to back off the stump. Adjust your bow handle for extra comfort during operation.

- For pivot grinding, set one of your wheel brakes on using the pin provided.
- To move the machine forward with the brake on, allow the rotating teeth against the stump to pull the unit forward.
- Tighten all bolts and teeth before each use. Teeth are not covered under warranty. Clean all stones and rocks away from the operating area, check for metal stakes and or nails in the tree stump before cutting.

NOTE: Kohler engines have a low oil shutoff to protect the engine, tilting the grinder higher than 12 inches at an angle can cause the oil to roll back and the low oil sensor will shut the engine off. Cut your stump 9 to 10 inches off the ground so you don't trip the sensor on the engine.

⚠ READ AND OBEY ALL WARNING LABELS ON THIS MACHINE

SAFETY & OPERATION

QUICK START & TROUBLESHOOTING



QUICK START SETUP

- Add 10W30 oil to the engine
- Add Gas
- Pin one wheel into pivot brake hole, other wheel free turning
- Raise up kick stand
- Turn key on
- Half throttle (choke optional for cold starts)
- Tip the unit back with the cutters off the ground
- Pull start the engine

STUMP GRINDING

- Engine set on highest speed
- Hold tight on bow handle with both hands
- Lower cutters into top of stump, grind to the depth of the cutters
- Raise cutters up and move over for next cut, repeat
- Pivot cutters from side to side to face off remainder of the stump

TROUBLESHOOTING

- **ENGINE WON'T START**
 - Turn key on - check engine oil level - check gas level
 - Unplug key switch - if engine starts, replace the key switch
 - Follow your engine manual for further troubleshooting
- **UNIT VIBRATES**
 - Check your cutters for missing or loose teeth
 - Check your cutter wheel pillar bearing mounting bolts



SAFETY & OPERATION

ADJUSTING THE DRIVE BELTS

POWER LOSS AT CUTTER WHEEL

- Check your belt tension - slipping belts cause power loss
- Worn belts - replace
- Belt tension should be set at .25 inch movement above and below normal belt position
- Check your four engine mounting bolts, loose engine bolts will create loose belt tension



REMOVE FOUR COVER BOLTS
AND REMOVE BELT COVER.

LOOSEN 4 ENGINE BOLTS

ADJUST BOLTS TO MOVE THE
ENGINE TO CHANGE BELT TENSION.

NOTE: Use DK2 POWER OEM replacement belts for top performance.



SECTION III
PARTS & SCHEMATICS



PARTS & SCHEMATICS

SCHEMATICS

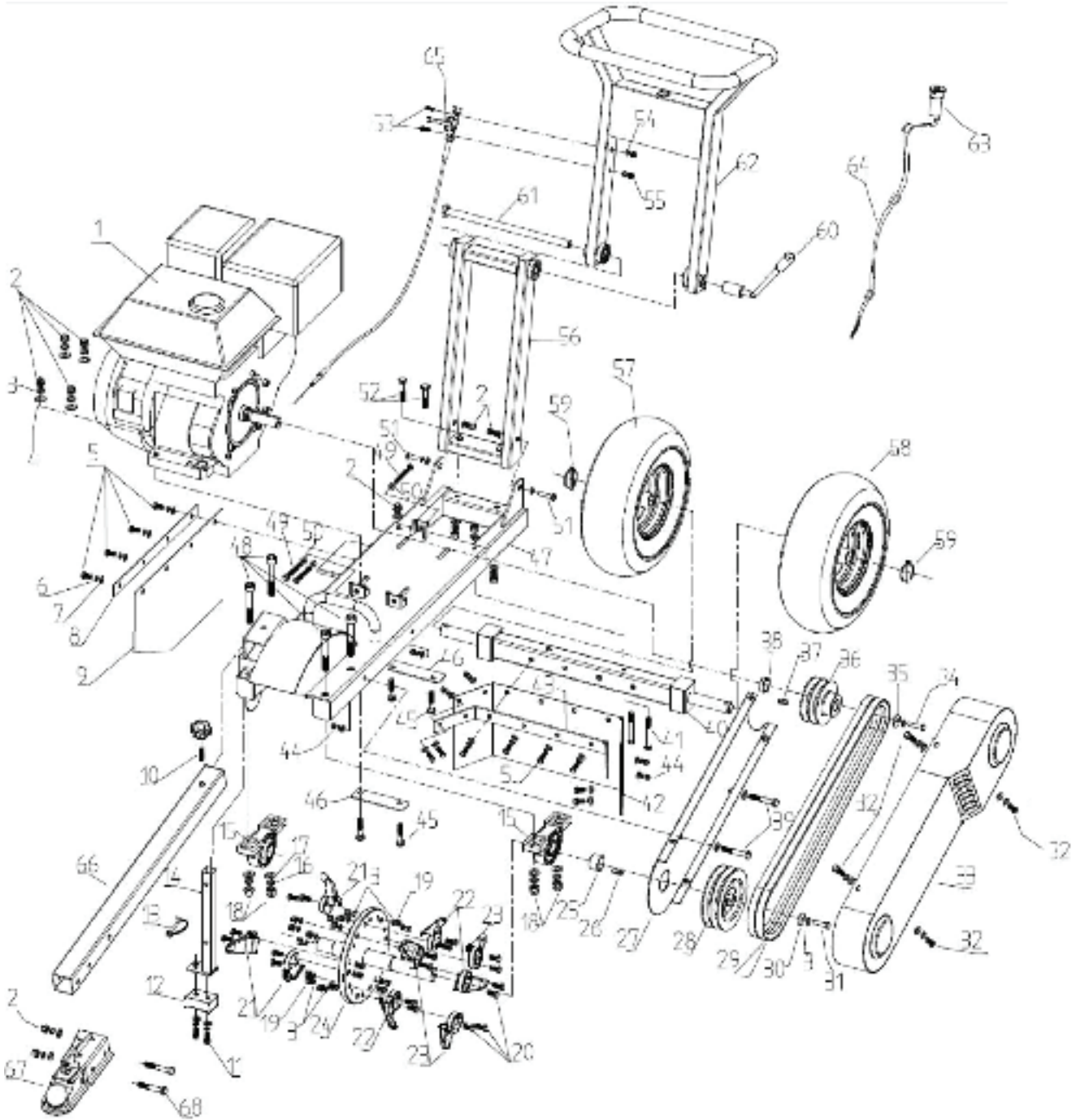

Scan here to access the DK2 POWER Parts Store **or** open your browser and go to www.detailk2.com/shop-power-equipment-parts

Your Stump Grinder model is: **OPG777(G)**

PARTS & SCHEMATICS

PARTS LIST



No.	Specification	No.	Specification
1	Engine	35	Big washer
2	M10 locknut	36	Engine pulley
3	Dia. 10 lockwasher	37	Key
4	Washer dia. 10 x dia. 20 x 1.5	38	Engine spacer
5	Bolt M8 x 25	39	Bolt M8 x 65
6	Dia. 8 lockwasher	40	Wheel axle
7	Washer dia. 8 x dia. 16 x 1.5	41	Bolt M10 x 125
8	Protection sheet plate	42	Leather protect sheet
9	Protection sheet	43	Leather protect sheet fixed plate
10	Knob dia. 50	44	M8 locknut
11	Bolt M8 x 30	45	Half-round head square neck bolt M10 x 45
12	Rubber	46	Metal plate
13	D-pin dia. 8 x 50	47	Frame
14	Support foot	48	Inner six angle cylinder bolt M14 x 95
15	Vertical seat bearing	49	Bolt M8 x 80
16	Dia. 14 lockwasher	50	M8 nut
17	Washer dia. 14 x dia. 28 x 2	51	Bolt M10 x 50
18	M14 locknut	52	Bolt M10 x 100
19	M10 nut	53	Bolt M6 x 40
20	Bolt M10 x 35	54	Washer dia. 6 x dia. 12 x 1.2
21	Right cutter	55	M6 locknut
22	Left cutter	56	Lower part of handle
23	Straight cutter	57	Right tire
24	Cutter rotor	58	Left tire
25	Side spacer	59	Ring type lock
26	Key	60	Handle adjusted bar
27	Belt cover accessory plate	61	Bolt M16 x 310
28	Rotor pulley	62	Handle
29	Belt	63	Key switch
30	Big washer	64	Stop wire
31	Bolt M10 x 25	65	Throttle
32	Bolt M8 x 16	66	Tow bar
33	Belt cover	67	Hitch trailer
34	Engine bolt	68	Bolt M10 x 80



WARRANTY

3 YEAR ENGINE & 1 YEAR CHASSIS

PLEASE DO NOT RETURN TO THE STORE

YOU HAVE A 1 YEAR WARRANTY AND DK2 WILL REPLACE A DEFECTIVE PART FOR FREE. CALL US AT 1 (888) 277-6960 FOR FAST WARRANTY PARTS AND QUESTIONS.

WHAT IS COVERED – 3 YEAR ENGINE AND 1 YEAR COMMERCIAL WARRANTY INCLUDED

Detail K2 Inc. warrants to the original purchaser that product will be free and clear of manufacturing defects in workmanship and materials under normal use and service for a period of one (1) year from the date of the original purchase. If within one (1) year from the original date of purchase this product fails due to defect in material or workmanship, Detail K2 will repair, replace, or supply any covered defective part at our option. DK2 POWER is 1-year parts only warranty no labor. Kohler 3 year warranty is PARTS and LABOR.

Upon expiry of one (1) year, Detail K2 will have no further liability related to the product. Detail K2 does not authorize any party, including its authorized distributors or dealers, to offer any other warranty on behalf of Detail K2 Inc.

SERIAL NUMBERS MUST BE REGISTERED ONLINE AT WWW.DK2POWER.COM, WARRANTY NON-TRANSFERABLE.

KOHLER ENGINES – KOHLER CH SERIES ENGINES COMMERCIAL 3 YR PARTS AND LABOR WARRANTY

KOHLER ENGINES – KOHLER SH SERIES ENGINES RESIDENTIAL 2 YR PARTS AND LABOR WARRANTY

see your Kohler manual for specific warranty.

DK2–1-Year parts only, no labor. 3-year commercial Kohler warranty.

THIS WARRANTY DOES NOT COVER OR APPLY TO:

- (a) Damage to the product due to misuse, mishandling and abuse
- (b) Improper installation, maintenance and storage
- (c) Expendable parts such as nuts and bolts, pins and springs, wiring and switch components, hydraulic hoses and fittings, cutting teeth, cutting chains, cutting blades, throttles, belts and tires.
- (d) Normal wear and tear
- (e) Consequential damage & incidental damages such as damage to persons or property

PROCEDURE FOR OUTDOOR POWER EQUIPMENT WARRANTY

Within the one (1) year warranty period, the purchaser of the product can CALL 1 (888) 277-6960 or contact us on www.DK2Power.com. Notify us of the claimed defect and provide proof of original purchase. At this time the validity of the claim will be determined, and if approved replacement parts will be issued. No returned product will be accepted under warranty unless accompanied by an RGA# issued by Detail K2 Inc.

DAMAGED FREIGHT

Damage to your product caused by freight mishandling is NOT covered under warranty. If your freight arrives damaged, REFUSE it. **Inspect your product when it arrives**, otherwise if you accept it, you will be responsible for filing any freight claims with the delivery company. DK2 warranty excludes damage to product.

RETURNS BEFORE GAS AND OIL

Follow the return policy from the retailer you purchased the equipment from.

RESOLUTION FOR A DEFECTIVE PRODUCT AFTER GAS AND OIL HAS BEEN ADDED.

Call us at 1 (888) 277-6960 between 8am-4pm Monday to Friday EST.



OPG777(G)

BROYEUR DE SOUCHE COMMERCIAL

LARGEUR DE COUPE 3.5 • REMORQUAGE HORS ROUTE SEULEMENT • MOTEUR KOHLER 14CV

GUIDE DE MONTAGE



DK2 USA OUEST

4301 S VALLEY VIEW BLVD.
SUITE 10-11 LAS VEGAS, NEVADA
89103 ÉTATS-UNIS

SIÈGE SOCIAL DK2 CORPORATIF

5330 MAINWAY
BURLINGTON, ONTARIO
L7L6A4 CANADA

DK2 USA EST

3750 AVENUE SUD
UNITÉ NORD, TOLEDO, OHIO
43615 ÉTATS-UNIS



TABLE DES MATIÈRES

SECTION I: MONTAGE	3
STEP 1: INSPECTER L'EMBALLAGE	4
STEP 2: ROUES ET ESSIEU	5
STEP 3: POIGNÉES	6
STEP 4: MANETTE DES GAZ	7
STEP 5: POIGNÉE ET CÂBLAGE	8
STEP 6: BARRE DE REMORQUAGE	9
SECTION II: SÉCURITÉ ET FONCTIONNEMENT	10
VOTRE MOTEUR KOHLER	11
PRATIQUES DE SÉCURITÉ ET INFORMATIONS GÉNÉRALES	12
DÉMARRAGE RAPIDE ET DÉPANNAGE	14
RÉGLAGE DES COURROIES D'ENTRAÎNEMENT	15
SECTION III: PIÈCES ET SCHÉMAS	16
SCHÉMAS	17
LISTE DES PIÈCES	18
GARANTIE	19



SECTION I
MONTAGE



MONTAGE

VÉRIFIER L'EMBALLAGE

ÉTAPE 1 : INSPECTER L'EMBALLAGE

Ouvrir et déballer toutes les pièces. Laissez beaucoup d'espace de travail. Inspectez toutes les pièces.

Le broyeur de souches est expédié dans une caisse. Laissez les côtés rabattus et utilisez-les comme votre espace de travail.



REMARQUE : lors de l'inspection des pièces, si vous constatez des dommages ou des pièces manquantes, veuillez appeler DK2 POWER au **1 (888) 277-6960** ou contactez-nous via notre site internet à **www.detailk2.com**. On remplacera gratuitement toute pièce endommagée ou manquante. **Merci de ne pas retourner en magasin.**

MONTAGE

INSTRUCTIONS ÉTAPE PAR ÉTAPE



ÉTAPE 2 : ROUES ET ESSIEU

1. Glissez les roues sur l'essieu et installez les goupilles d'arrêt.
2. Pour faire pivoter au broyage , insérez la goupille à travers le moyeu de roue et de l'essieu pour empêcher le mouvement de roue souhaitée.
3. Insérez uniquement l'essieu pour permettre à la roue de tourner librement.
4. Pendant le transport dans une remorque ou une camionnette, insérer à travers les deux roues pour créer un frein jumelé.
5. Installez l'essieu sur le châssis à l'aide des deux boulons et de la quincaillerie fournis.





MONTAGE

INSTRUCTIONS ÉTAPE PAR ÉTAPE

ÉTAPE 3 : ENSEMBLAGE DES POIGNÉES

1. Montez les poignées avec les boulons fournis.
2. Connectez les deux connecteurs de fils.



MONTAGE

INSTRUCTIONS ÉTAPE PAR ÉTAPE



ÉTAPE 4 : MANETTE DES GAZ

1. Installez la manette avec les deux boulons fournis.
2. Placez les boulons de l'extérieur et les écrous à l'intérieur de la tour de poignée.





MONTAGE

INSTRUCTIONS ÉTAPE PAR ÉTAPE

ÉTAPE 5 : POIGNÉE ET CONNECTEURS DE CÂBLAGE

1. Installez la poignée inclinable avec le long boulon.
2. Assemblez la poignée de réglage.
3. Branchez les connecteurs de câblage.



MONTAGE

INSTRUCTIONS ÉTAPE PAR ÉTAPE



ÉTAPE 6 : BARRE DE REMORQUAGE

Installez la barre de remorquage pour terminer l'assemblage.

Votre appareil est équipé de neuf dents capables de broyer une surface de 3,5 pouces de largeur.





SECTION II

SÉCURITÉ ET FONCTIONNEMENT

SÉCURITÉ ET FONCTIONNEMENT

VOTRE MOTEUR KOHLER



Lisez le manuel du moteur Kohler fourni avec votre unité pour le fonctionnement complet du moteur, la sécurité et consignes d'entretien.

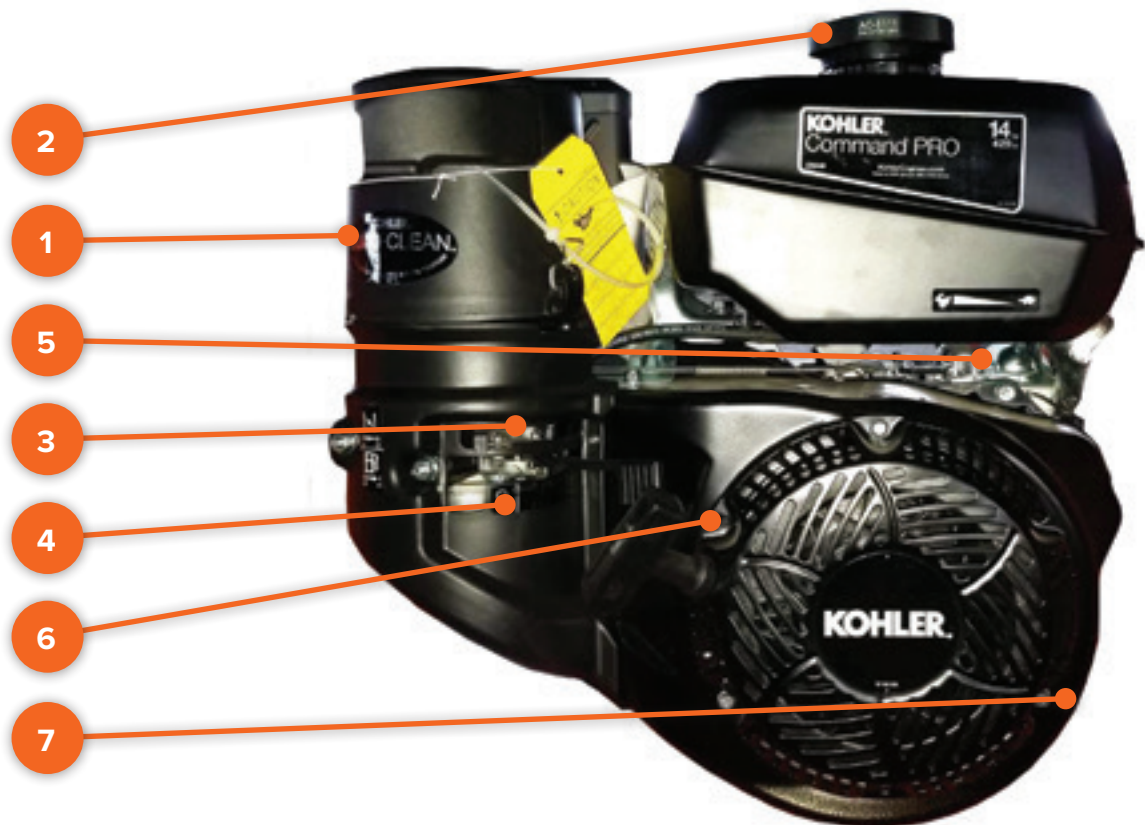

1	Filtre à air - positions été et hiver
2	Étrangleur - La gauche est en position on / la droite est en position off (position de marche)
3	Gaz - Utilisez une qualité moyenne ou supérieure
4	Interrupteur marche/arrêt du gaz - La gauche est éteinte / La droite est allumée
5	Manette des gaz - Lapin rapide / Tortue lente
6	Tirez la poignée du démarreur - Tirez fermement - Puis démarrez
7	Huile - Remplissez jusqu'à la marque 10W30, système de protection anti-démarrage si le niveau d'huile est bas,. Deux bouchons jaunes sont des bouchons de remplissage d'huile, utilisez l'un ou l'autre pour remplir l'huile.



SÉCURITÉ ET FONCTIONNEMENT

PRATIQUES DE SÉCURITÉ ET INFORMATIONS GÉNÉRALES

⚠ AVANT DE TOURNER LA CLÉ ET DE DÉMARRER LE MOTEUR

- Dégager la zone de toutes personnes et des biens qui pourraient être endommagés.
- Les projectiles projetés lors de l'utilisation peuvent causer des blessures.
- Portez des lunettes de sécurité, une protection auditive et des gants.
- Ne portez pas de vêtements amples qui pourraient se coincer dans les pièces mobiles de la machine.
- Les enfants ne doivent pas utiliser cet équipement.
- Restez attentif à votre environnement et aux personnes qui pourraient apparaître dans la zone d'opération.

⚠ CET APPAREIL EST UN ENTRAÎNEMENT DIRECT PAR DOUBLE COURROIE

- Pas système d'embrayage pour glisser ou brûler vos courroies, mais elles devront être serrées et vérifiées sur une base régulière pour maintenir une puissance de coupe de 100 %.
- Inclinez vers le haut la broyeuse de souches avec les couteaux ne touchant pas au sol lors du démarrage.

SÉCURITÉ ET FONCTIONNEMENT

PRATIQUES DE SÉCURITÉ ET INFORMATIONS GÉNÉRALES



FONCTIONNEMENT ET PERFORMANCE

Approchez-vous de la souche par le haut, en broyant directement vers le bas. Levez le broyeur complètement, déplacez-vous dans la direction souhaitée, replongez. Répétez sur toute la souche. Déplacez-vous d'un côté à l'autre de la souche. Ajustez votre poignée pour plus de confort pendant l'utilisation.

- Pour un broyage en pivotant, enclenchez l'un de vos freins de roue à l'aide de la goupille de roue.
- Pour faire avancer la machine avec le frein activé, laissez les dents rotatives contre la souche pour tirer l'unité vers l'avant.
- Serrez tous les boulons et dents avant chaque utilisation. Les dents ne sont pas couvertes par la garantie. Dégagez les pierres et les rochers loin de la zone d'opération, vérifiez s'il y a des piquets métalliques et/ou des clous dans la souche d'arbre avant le broyage.

REMARQUE : les moteurs Kohler ont un système d'arrêt en cas de niveau d'huile trop basse pour protéger le moteur, l'inclinaison du broyeur plus haut que 12 pouces d'angle peut activer le capteur de niveau d'huile et fermera le moteur. Coupez votre souche à 9 à 10 pouces du sol afin de ne pas déclencher le capteur sur le moteur.



LIRE ET RESPECTER TOUTES LES ÉTIQUETTES D'AVERTISSEMENT SUR CETTE MACHINE



SÉCURITÉ ET FONCTIONNEMENT

DÉMARRAGE RAPIDE ET DÉPANNAGE

CONFIGURATION DE DÉMARRAGE RAPIDE

- Ajouter de l'huile 10W30 au moteur
- Ajouter du gaz
- Insérer une goupille a une roue dans le trou de frein de pivot, l'autre roue tourne librement
- Relevez la béquille
- Tournez la clé
- Demi-accélérateur (étrangleur en option pour les démarrages à froid)
- Basculez l'unité vers l'arrière avec les couteaux ne touchant pas au sol
- Tirez pour le démarrage du moteur

BROYAGE DES SOUCHES

- Moteur réglé sur la vitesse la plus élevée
- Tenez fermement la poignée avec les deux mains
- Abaissez les couteaux dans le haut de la souche, broyez jusqu'à la profondeur des couteaux
- Relevez les couteaux et déplacez-vous pour la prochaine coupe, répétez
- Faites pivoter les couteaux d'un côté à l'autre pour faire disparaître au reste de la souche

DÉPANNAGE

- **LE MOTEUR NE DÉMARRE PAS**
 - Mettre la clé en marche - vérifier le niveau d'huile moteur - vérifier le niveau d'essence
 - Débranchez l'interrupteur à clé - si le moteur démarre, remplacez l'interrupteur à clé
 - Suivez le manuel de votre moteur pour un dépannage plus approfondi
- **L'UNITÉ VIBRE**
 - Vérifiez vos fraises pour les dents manquantes ou desserrées
 - Vérifiez les boulons de montage des roulements à billes de roue de coupe

SÉCURITÉ ET FONCTIONNEMENT

RÉGLAGE DES COURROIES D'ENTRAÎNEMENT



PERTE DE PUISSANCE À LA ROUE DE COUPE

- Vérifiez la tension de votre courroie - les courroies qui glissent provoquent une perte de puissance
- Courroies usées - remplacez
- La tension de la courroie doit être réglée à un mouvement de 0,25 pouce au-dessus et en dessous de la position normale de la courroie
- Vérifiez vos quatre boulons de fixation du moteur, des boulons de moteur desserrés créeront une perte de tension des courroies

RETIREZ QUATRE BOULONS DE COUVERCLE ET RETIREZ LE COUVERCLE DE LA COURROIE

DESSERREZ 4 BOULONS DE MOTEUR

AJUSTEZ LES BOULONS POUR DÉPLACER LE MOTEUR POUR CHANGER LA TENSION DE LA COURROIE

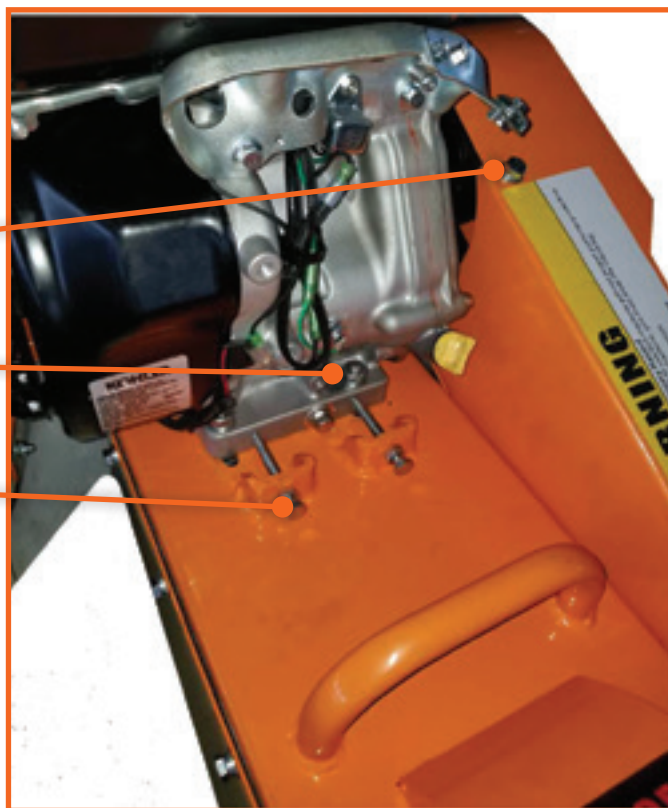

REMARQUE : Utilisez les courroies de remplacement D'ORIGINE DK2 POWER pour des performances optimales.



SECTION III
PIÈCES & SCHÉMAS

PIÈCES & SCHÉMAS

VUE EXPLOSÉE



FRANÇAIS

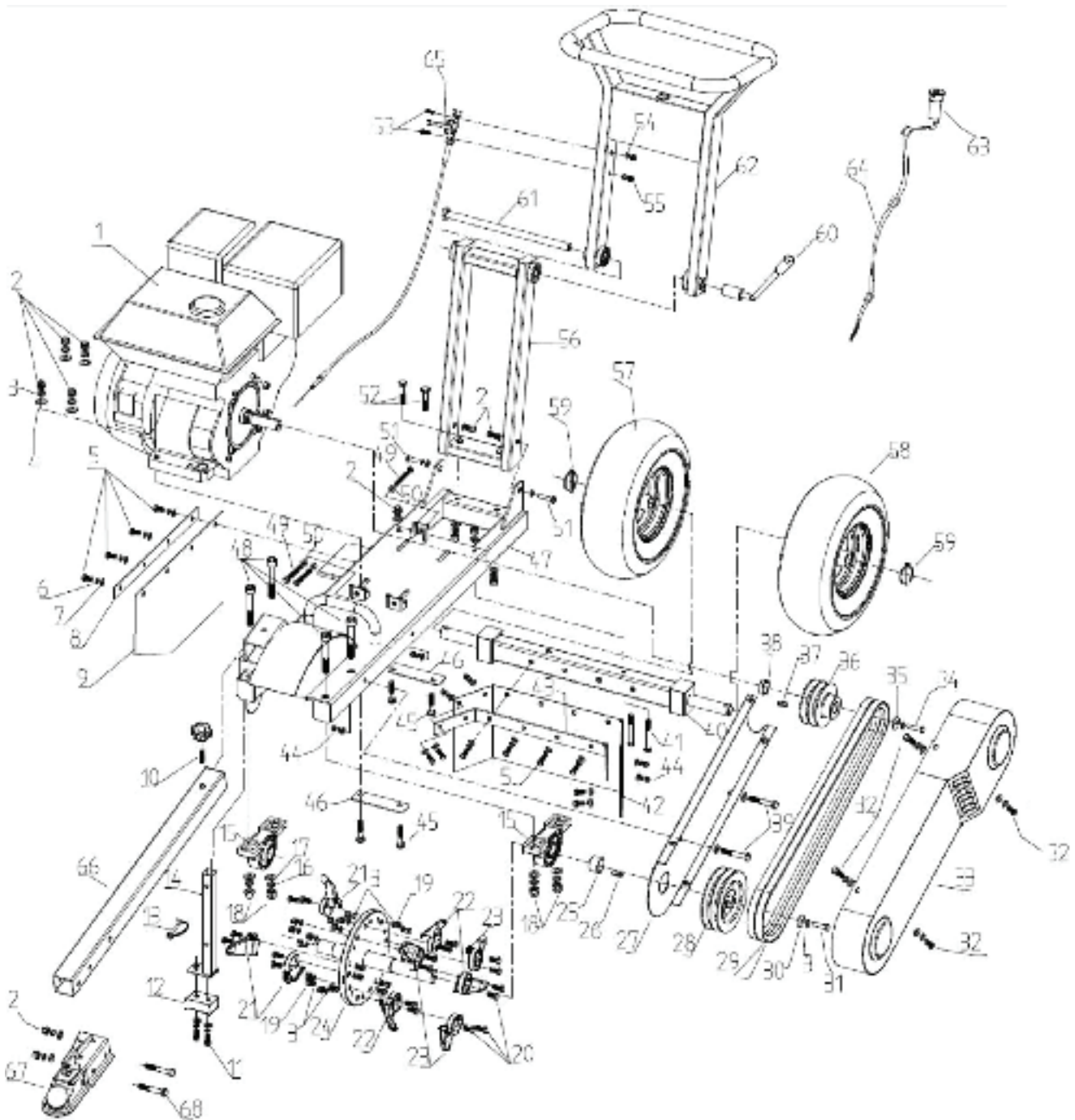

Scannez ici le code QR pour accéder au magasin de pièces DK2 POWER ou ouvrez votre navigateur et accédez à www.detailk2.com/shop-power-equipment-parts
Votre modèle de broyeur de souches est : **OPG777 (G)**



PIÈCES & SCHEMAS

LISTE DES PIÈCES

No.	Spécification	No.	Spécification
1	Moteur	35	Grande rondelle
2	Contre-écrou M10	36	Poulie moteur
3	Rondelle de blocage M10	37	Chemin de clé
4	Rondelle dia. 10 x dia. 20 x 1,5	38	Entretoise moteur
5	Boulon M8 x 25	39	Boulon M8 x 65
6	Rondelle de blocage M8	40	Essieu de roue
7	Rondelle dia. 8 x dia. 16 x 1,5	41	Boulon M10 x 125
8	Tôle de protection	42	Tôle de protection cuir
9	Plaque de protection	43	Feuille de protection en cuir plaque fixe
10	Pommeau Dia. 50	44	Contre-écrou M8
11	Boulon M8 x 30	45	Boulon tête demi-ronde à col carré M10 x 45
12	Caoutchouc	46	Plaque métallique
13	Goupille en D dia. Cadre 8 x 50	47	Cadre
14	Pied de support	48	Boulon de cylindre intérieur à six angles M14 x 95
15	Roulement Palier vertical	49	Boulon M8 x 80
16	Rondelle de blocage M14	50	Écrou M8
17	Rondelle dia. 14 x dia. 28 x 2	51	Boulon M10 x 50
18	Contre-écrou M14	52	Boulon M10 x 100
19	Écrou M10	53	Boulon M6 x 40
20	Boulon M10 x 35	54	Rondelle dia. 6 x dia. 12 x 1,2
21	Fraise droite	55	Contre-écrou M6
22	Couteau gauche	56	Partie inférieure des poignée
23	Fraise droite	57	Pneu droit
24	Rotor de coupe	58	Pneu gauche
25	Entretoise latérale	59	Serrure à anneau
26	Chemin de clé	60	Barre de réglage de la poignée
27	Plaque accessoire cache-courroie	61	Boulon M16 x 310
28	Poulie du rotor	62	Poignée
29	Courroie	63	Interrupteur à clé
30	Grande rondelle	64	Fil d'arrêt
31	Boulon M10 x 25	65	Manette des gaz
32	Boulon M8 x 16	66	Barre de remorquage
33	Couverture de courroie	67	Attelage de remorque
34	Boulon du moteur	68	Boulon M10 x 80

GARANTIE

3 ANS DE MOTEUR & 1 ANS DE CHÂSSIS



VEUILLEZ NE PAS RETOURNER AU MAGASIN

VOUS AVEZ UNE GARANTIE DE 1 AN ET DK2 REMPLACERA GRATUITEMENT UNE PIÈCE DÉFECTUEUSE. APPELEZ-NOUS AU 1 (888) 277-6960 POUR DES PIÈCES DE GARANTIE ET DES QUESTIONS RAPIDES.

CE QUI EST COUVERT - MOTEUR DE 3 ANS ET GARANTIE COMMERCIALE DE 1 AN INCLUS

Detail K2 Inc. garanti à l'acheteur original que le produit sera exempt de défauts de fabrication et matériaux dans des conditions normales d'utilisation et de service pendant une période d'un (1) an à compter de la date originale d'achat. Si dans un délai d'un (1) an à compter de la date d'achat d'origine, ce produit tombe en panne en raison d'un défaut matériel ou fabrication, Detail K2 réparera, remplacera ou fournira toute pièce défectueuse couverte par la garantie à notre gré. La Garantie de DK2 POWER est de 1 an sur les pièces seulement Cette garantie ne s'applique pas à la main-d'oeuvre. La garantie Kohler de 3 ans est PIÈCES et MAIN-D'OEUVRE.

À l'expiration d'un (1) an, Detail K2 n'aura plus aucune responsabilité liée au produit. Le détail K2 n'autorise aucune partie, y compris ses distributeurs ou revendeurs agréés, à offrir toute autre garantie au nom de Detail K2 Inc.

LES NUMÉROS DE SÉRIE DOIVENT ÊTRE ENREGISTRÉS EN LIGNE SUR WWW.DK2POWER.COM, GARANTIE NON TRANSFÉRABLE.

MOTEURS KOHLER – MOTEURS KOHLER SÉRIE CH COMMERCIAL 3 ANS PIÈCES ET MAIN D'UVRE GARANTIE

MOTEURS KOHLER – MOTEURS KOHLER SÉRIE SH RÉSIDENTIELS 2 ANS PIÈCES ET MAIN D'OEUVRE GARANTIE

Consultez votre manuel Kohler pour une garantie spécifique.

DK2–1 an pièces uniquement, pas de main-d'œuvre. Garantie commerciale Kohler de 3 ans.

CETTE GARANTIE NE COUVRE ET NE S'APPLIQUE PAS À :

- (a) Dommages au produit dus à une mauvaise utilisation, une mauvaise manipulation et/ou un abus
- (b) Installation, entretien et entreposage inappropriés
- (c) Les pièces consommables telles que les écrous et boulons, les goupilles et les ressorts, les composants de câblage et de commutateur, les tuyaux hydrauliques et raccords, dents de coupe, chaînes de coupe, lames de coupe, accélérateurs, courroies et pneus.
- (d) Usure normale
- (e) Dommages indirects et dommages accessoires tels que dommages aux personnes ou aux biens

PROCÉDURE DE GARANTIE DES ÉQUIPEMENTS D' EXTÉRIEURS

Au cours de la période de garantie d'un (1) an, l'acheteur du produit peut APPELEZ 1 (888) 277-6960 ou contactez-nous au www.DK2Power.com. Signalez-nous le défaut revendiqué et fournissez la preuve de l'achat d'origine. À ce stade, la validité de la réclamation sera déterminé et si des pièces de remplacement approuvées seront émises. Aucun produit retourné ne sera accepté sous-garantie à moins d'être accompagnée d'un RGA# émis par Detail K2 Inc.

DOMMAGE DU AU TRANSPORT

Les dommages causés à votre produit par une mauvaise manipulation du transporteur ne sont PAS couverts par la garantie. Si votre caisse arrive endommagé, REFUSEZ-LA. **Inspectez votre produit à son arrivée**, sinon si vous l'acceptez, vous serez responsable du dépôt de toute réclamation auprès de la société de livraison. La garantie DK2 exclut les dommages au produit du au transporteur.

RETOURS AVANT ESSENCE ET HUILE

Suivez la politique de retour du détaillant chez qui vous avez acheté l'équipement.

RÉSOLUTION POUR UN PRODUIT DÉFECTUEUX APRÈS L'AJOUT DE L'ESSENCE ET DE L'HUILE.

Appelez-nous au 1 (888) 277-6960 entre 8 h et 16 h du lundi au vendredi HNE.